

eduard

LIMITED



KOREA

STAVEBNÍ NÁVOD

1/48

11161-NAV1

MUSTANGY V KOREJI



foto: soukromá sbírka

V neděli 25. června 1950 ve čtyři hodiny ráno vyrazila armáda Korejské lidově demokratické republiky k útoku na svého jižního souseda, Korejskou republiku. Těžce vyzbrojení severokorejci měli drtivou převahu. Americké jednotky se z Koreje stáhly již o rok dříve a USA poskytly armádě Jižní Koreje jen lehkou výzbroj a prakticky žádné letectvo.

Po druhé světové válce se Mustangy P-51D/K staly standardním stíhacím letounem USAAF. V roce 1948, krátce po vzniku amerického letectva coby samostatné složky ozbrojených sil USA (18. září 1947), došlo k přeznačení na F-51. Mustangy sloužily po celém světě, ale postupně je u jednotek nahrazovaly výkonnější proudové letouny. Platilo to také pro jednotky dislokované v Japonsku, které v době severokorejského útoku dokončily přezbrojení na proudovou techniku. Nové letouny byly sice rychlejší, ale postrádaly dolet Mustangů, což byl při úderech prováděných z japonských základen problém. Například vzdálenost z Itazuke, kde sídlila 8th FBG, do Soulu je přes 600 km. To znamenalo, že F-80 mohly nad cílem strávit jen několik minut bojové činnosti, než se musely otočit k návratu.

Kromě výše zmíněné 8th FBG byly v Japonsku dislokovány i další jednotky: 35th FIW (Yokota), 49th FBG (Misawa) a 51th FIW (Naha, Okinawa). Všechny byly součástí Dálněovýchodních leteckých sil USAF (Far Eastern Air Force – FEAF), které se skládaly z 5th AF, 13th AF a 20th AF. Velitel FEAF, generálporučík George E. Stratemeyer, byl v době útoku na dovolené, takže tíha prvních válečných rozhodnutí ležela na jeho zástupci, generálmajoru Earlu E. Partridgeovi.

Návrat Mustangu

Již od prvních dnů korejské války bylo zřejmé, že spojenecké síly toho bez letecké podpory mnoho nezmůžou. Jihokorejské letectvo prakticky neexistovalo, zatímco Severokorejci disponovali nejméně 122 bojovými letouny, včetně bitevních Il-10 a stíhacích Jak-9. Proudové F-80 nebyly vhodné pro okamžitý přesun do Koreje, zatímco jejich nedostatečný dolet omezoval bojové operace z Japonska.

Velení FEAF proto dospělo k rozhodnutí nasadit Mustangy, které byly schopné operovat v náročných podmínkách frontových letišť. Dalším zvažovaným typem byl F-47 Thunderbolt, ale tyto letouny již nebyly k dispozici v dostatečném počtu, zatímco Mustangů bylo v USA ještě stále okolo 800. V Japonsku se jich ale

nacházelo již jen několik desítek, a to zejména na Johnsonově letecké základně (nyní Iruma AB), kde čekaly na demontáž a sešrotování. Velení FEAF je tohoto osudu svým rozhodnutím ušetřilo a zároveň požádalo o co nejrychlejší dodání dalších F-51 ze Spojených států. Celkem 79 Mustangů poskytly jednotky Národní gardy a dalších 66 bylo připraveno ze skladů letecké základny McClelland. Letadlová loď USS Boxer vyplula z Alamedy v Kalifornii 14. července s těmito 145 Mustangy na palubě. Pod velením kapitána Johna B. Mosse se jí podařilo zvládnout cestu do Japonska v rekordním čase osmi dnů a sedmi hodin.

Projekt Bout One, Dallas Squadron a ROKAF

Na konci června byla všem jednotkám 5. letecké armády rozeslána výzva, která hledala deset pilotů dobrovolníků, kteří by v Koreji cvičili jihokorejské piloty, příslušníky ROKAF na letounech F-51 a zároveň poskytovali omezenou leteckou podporu pozemním silám OSN. Spolu s nimi se mělo do Koreje přesunout sto příslušníků pozemního personálu. Jednotka byla pojmenována Bout One a jejím velitelem se stal major Dean Hess. Vyzbrojeni byli deseti letouny F-51, což byly stroje již dříve určené pro výcvik jihokorejských pilotů v Japonsku.

První Mustangy určené k přesunu do Koreje odletěly z Japonska 29. června odpoledne a dorazily do Suwonu (základna K-13) právě v době, kdy severokorejské Il-10 zaútočily na letiště. Během několika okamžiků byly čtyři Il-10 sestřeleny, čímž si piloti Mustangů v Koreji otevřeli své bojové skóre. A to za přímého dohledu vrchního velitele spojeneckých sil generál Douglase MacArthura, který se v té době účastnil na základně Suwon brífinku. Dalších šest Mustangů s čerstvě natřenými korejskými znaky se symbolem jin a jang odletělo do Koreje ze základny Itazuke 2. července a pilotovali je vybraní korejské piloty. S jejich přiletím se Bout One na základně Tegu (K-2) zkompletoval a jeho piloti téměř okamžitě zahájili výcvik i bojové operace.

Generál Stratemeyer rovněž nařídil 13. letecké armádě, sídlící na letecké základně Clark na Filipínských ostrovech, aby vybrala piloty v rámci 18th FBG,

Stroje RF-51D od 45th TRS létaly průzkumné mise nad frontovou oblastí. Zřetelně jsou vidět otvory pro kamery.



foto: U.S. Air Force

Kapitán Daniel „Chappie“ James před jedním F-51 od 12th FBS na základně v Taegu. James se později stal prvním afroamerickým čtyřhvězdičkovým generálem USAF.

Letouny F-51 letky jihoafrického letectva



foto: U.S. Air Force



foto: U.S. Air Force

kteří donedávna létali na F-51. Z nich byla vytvořena letka, která se stala známou jako Dallas Squadron. Na základně Johnson pro ně bylo připraveno třicet Mustangů. Jednalo se o poslední zbývající Mustangy v Japonsku před příjezdem USS Boxer. V Taegu se pak Dallas Squadron spojila s Bout One a vytvořila 51st FS(P), tedy 51. dočasnou stíhací letku. Do konce července nalétala tato jednotka celkem 426 bojových letů a Mustangy si u pozemních jednotek rychle získaly dobrou reputaci; generál Timberlake například prohlásil, že jeden Mustang z Taegu je ekvivalentem čtyř F-80 operujících z Japonska.

Piloti Mustangů přitom museli od začátku čelit mnoha obtížím. Létali v neznámém terénu, neměli ani potřebné mapy a hlavně jim chyběli kvalifikovaní předsunutí letečtí návodčí. Vojáci vybraní pro tento úkol nebyli ani zkušení, ani dostatečně kvalifikovaní a jejich navádění mnohdy muže v kokpitech spíše máto. Proto byli k pozemním jednotkám vysíláni přímo piloti, aby zajistili větší přesnost pozemního navádění.

Jihokorejští piloti, vycvičení v rámci Bout One, později vytvořili No. 1 Squadron ROKAF, která postupně získávala zkušenosti. Ještě počátkem dubna 1951 měla jednotka k dispozici pouze osm Mustangů, ale koncem měsíce jich bylo již 21 a k letce přicházeli nově vycvičení piloti. V říjnu 1951 vznikla 10th FG ROKAF, jejíž složení umožňovalo Jihokorejčům operovat samostatně. První taková mise se uskutečnila 11. října 1951. Po skončení války ponechalo USAF v Jižní Koreji několik Mustangů a ROKAF je používal až do roku 1957.

Pravidelné jednotky USAF

První standardní jednotkou USAF, která se vzdala svých F-80 kvůli zpětnému přezbrojení na F-51, byla 40th FIS z 35th FIG. Její piloti létali na mise nad Koreou ze základny Johnson až do poloviny července, kdy se přesunuli na základnu Pohang, následováni 10. srpna 39th FIS (další složkou 35th FIG).

V průběhu srpna a září 1950 přešla na Mustangy také 8th FBG. Do té doby létali její piloti na F-80 a F-51 z Japonska. Skupina složená z 35th, 36th a 80th FBS zahájila své operace z korejského území v říjnu 1950, v prosinci již ovšem začali piloti od 8th FBG opět létat na letounech F-80. Jednotky 49th FBG, tedy 7th, 8th a 9th FBS zahájily své operace v korejské válce s letouny F-51 a F-80 v červnu 1950. S F-51 však létaly jen krátce, brzy se vrátily k F-80, které začaly provozovat ze základny Taegu již koncem září. U 18th FBG byla situace zcela odlišná, tato skupina si totiž své Mustangy ponechala až do ledna 1953. Součástí 18th FBG byly 39th FIS, 12th FBS, 67th FBS a také jihoafrická No. 2 Squadron.

Kromě F-51 létajících na mise přímé letecké podpory (CAS) působily v Koreji také fotoprůzkumné Mustangy. Létala s nimi 45th TRS, jediná složka 67th TRW, která tyto letouny používala. Pro ozbrojený vizuální průzkum používali stan-

dardní F-51, pro fotoprůzkum pak kamerami vybavené RF-51. Velitel peruté, plukovník Karl I. Polifka, renomovaný průzkumný pilot, zahynul 1. července 1951 při misi poblíž Kae-songu. Polifkův F-51 byl zasažen protiletadlovou palbou, pilotovi se sice podařilo vyskočit, ale neotevřel se mu padák...

Mustangy u spojenců

Mustangy byly vybaveny vedle jednotek USAF a ROKAF ještě No. 77 Squadron RAAF (australská) a No. 2 Squadron SAAF (jihoafrická). No. 77 Squadron byla součástí FEAF a měla základnu v Iwakumě. Australané zahájili svou bojovou činnost 3. července nešťastným incidentem, když byli omylem navedeni k útoku na vlak s jihokorejskými a americkými jednotkami. Omyl stál život 28 Korejců a jednoho Američana. Krátce poté postihly peruť dvě velké ztráty. Nejprve zahynul 7. června S/Ldr Graham Strout, o dva dny později přišla No. 77 Squadron během napalmového útoku na Angang o svého velícího důstojníka W/Cdr Louise T. Spenceho. Dne 21. února 1951 se u No. 77 Squadron objevily první Meteory F.8, které postupně Mustangy nahradily.

No. 2 Squadron SAAF byla zformována 5. září 1950 pod velením S/Ldr Servaase van Breda Theron, veterána druhé světové války, který bojoval v řadách No. 112 Squadron. Jihoafričtí „létající gepardi“ se stali součástí 18th FBW a po provedení 10 373 bojových letů byli koncem roku 1952 přezbrojeni na letouny F-86F.

Nepostradatelný

Mustangy se staly v počátečních fázích korejské války naprosto nepostradatelnými, i když zdaleka nepředstavovaly ideální letoun pro útoky na pozemní cíle. Kvůli chladiči umístěnému pod trupem a dlouhému vedení chladicí kapaliny byly mnohem zranitelnější pozemní palbou z ručních zbraní než například F-4U Corsair nasazené americkou námořní pěchotou.

Zranitelnost Mustangů si během války vybrala krutou daň, v některých obdobích představovaly F-51 dokonce více než polovinu celkových leteckých ztrát. Například v dubnu 1951 bylo nepřátelskou pozemní palbou sestřeleno 13 Shooting Starů, dva Thunderjety a 25 Mustangů. F-51 byly postupně nahrazeny proudovými letouny, ale v řadách ROKAF bojovaly až do konce války.

Celkem odlétali piloti Mustangů v Koreji 62 607 operačních letů, shodili 12 909 tun bomb a odpálili 183 034 raket. V bojích bylo ztraceno 341 Mustangů, celkové ztráty včetně nebojových dosáhly 474 letadel. Na oplátku zničili piloti Mustangů desítky tisíc pozemních cílů a dosáhli také šestnácti vzdušných vítězství, přičemž ve všech případech šlo o letouny s pístovými motory. Kromě toho zničili také osm nepřátelských letadel na zemi, poškodili sedm MiGů-15 a zaznamenali dva pravděpodobné sestřely těchto výkonných proudových stíhaček.

ATTENTION



UPOZORNĚNÍ



ACHTUNG



ATTENTION



注意



Carefully read instruction sheet before assembling. When you use glue or paint, do not use near open flame and use in well ventilated room. Keep out of reach of small children. Children must not be allowed to suck any part, or pull vinyl bag over the head.



Před započítím stavby si pečlivě prostudujte stavební návod. Při používání barev a lepidla pracujte v dobře větrané místnosti. Lepidla ani barvy nepoužívejte v blízkosti otevřeného ohně. Model není určen malým dětem, mohlo by dojít k požití drobných dílů.

INSTRUCTION SIGNS * INSTR. SYMBOLS * INSTRUKTION SINNBILDEN * SYMBOLES * 記号の説明

OPTIONAL
VOLBABEND
OHNOUTSAND
BROUSITOPEN HOLE
VYVRTAT OTVORSYMETRICAL ASSEMBLY
SYMETRICKÁ MONTÁŽREMOVE
ODŘÍZNOUTREVERSE SIDE
OTOČITAPPLY EDUARD MASK
AND PAINT
POUŽIT EDUARD MASK
NABARVIT

PARTS



DÍLY



TEILE



PIÈCES



部品

PLASTIC PARTS

A > 2 pcs.



B > 2 pcs.

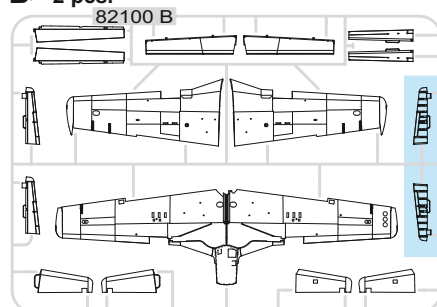

D >

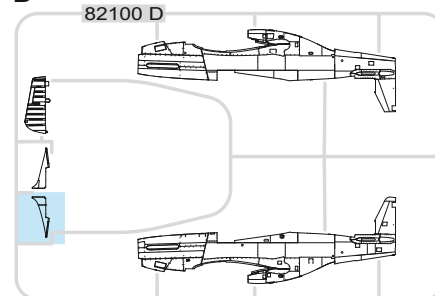

E >

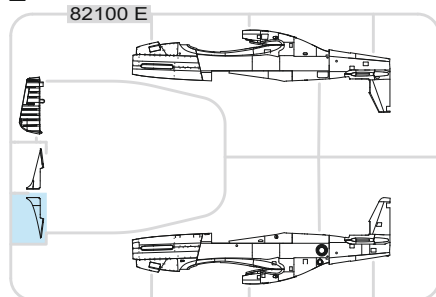

F > 2 pcs.

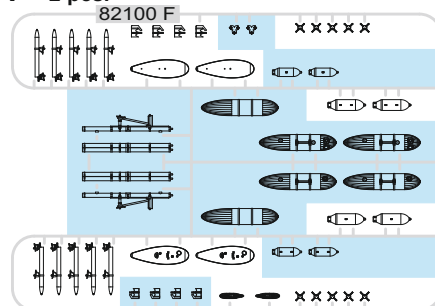

G > 2 pcs.

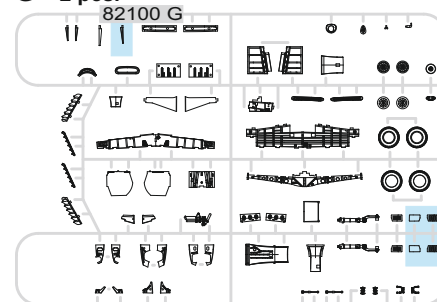

H > 2 pcs.

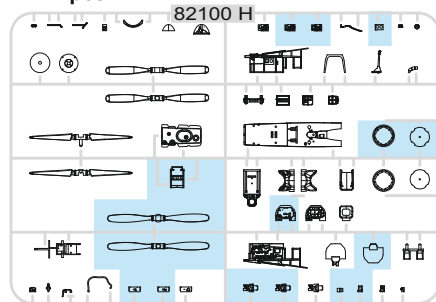

J > 2 pcs.

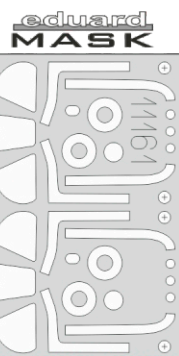
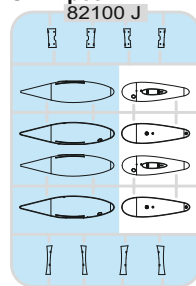

PE - PHOTO ETCHED DETAIL PARTS

2 pcs.



2 pcs.

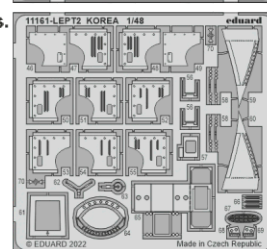

-Parts not for use. -Teile werden nicht verwendet. -Pièces à ne pas utiliser. -Tyto díly nepoužívejte při stavbě. - 使用しない部品

COLOURS



BARVY



FARBEN



PEINTURE



色

GSI Creos (GUNZE)		MISSION MODELS	
AQUEOUS	Mr.COLOR	PAINTS	
H1	C1	MMP-001	WHITE
H8	C8		SILVER
H12	C33	MMP-047	FLAT BLACK
H15	C65		BRIGHT BLUE
H27	C44		TAN
H37	C43		WOOD BROWN
H47	C41	MMP-012	RED BROWN
H52	C12	MMP-091	OLIVE DRAB
H58	C351	MMP-059	INTERIOR GREEN
H77	C137	MMP-040	TIRE BLACK
H90	C47		CLEAR RED
H91	C48		CLEAR YELLOW

GSI Creos (GUNZE)		MISSION MODELS	
AQUEOUS	Mr.COLOR	PAINTS	
H94	C138		CLEAR GREEN
H316	C316	MMP-104	WHITE
H326	C326		BLUE
H327	C327	MMP-101	RED
H329	C329		YELLOW
	C352		YELLOW CHROMATE
Mr.METAL COLOR		METALLICS	
MC214		MMM-001	DARK IRON
Mr.COLOR SUPER METALLIC		METALLICS	
SM201		MMC-001	SUPER FINE SILVER
SM203			SUPER IRON

A SOME OF F-51/RF-51 RETAINED WARTIME INTERIOR GREEN COLOR WHILE OTHER AIRCRAFT GOT OVERALL BLACK FINISH INSTEAD

1 = 90% + 10%
 H58 MMP C351 059 INT. GREEN H12 MMP C33 047 FLAT BLACK

PE24 - MARKINGS A, B, H, I, J
H50 - MARKINGS C, D, E, F, G

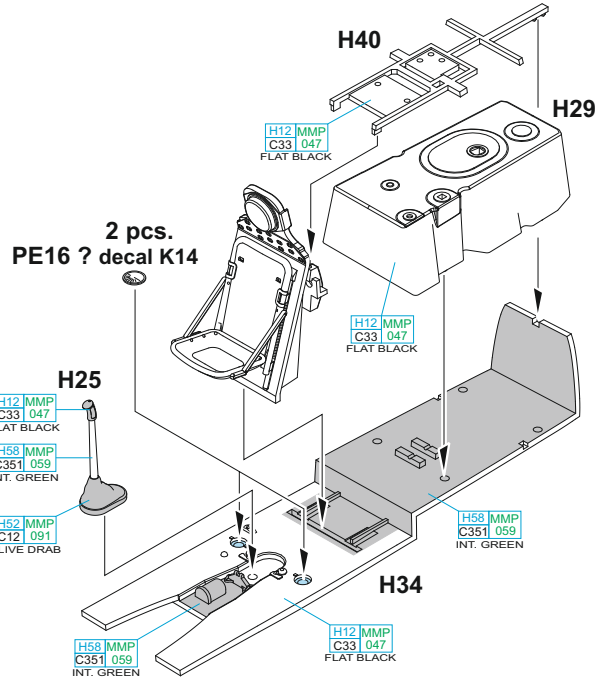
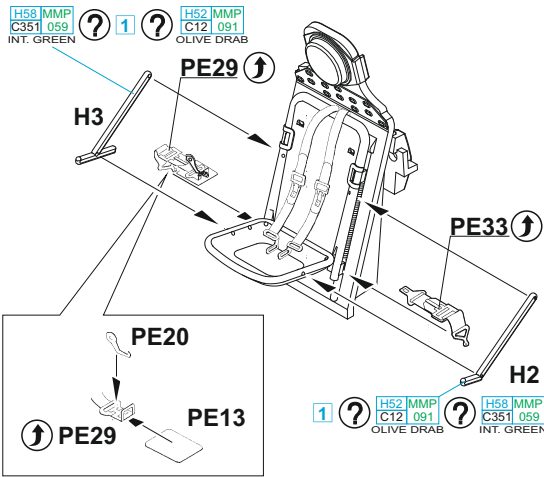
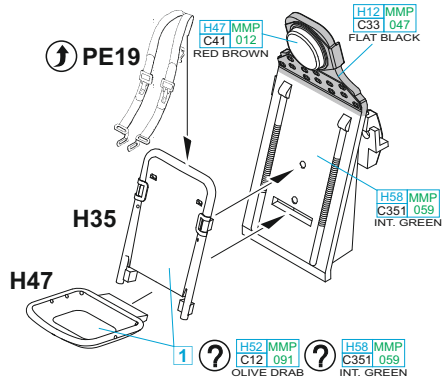
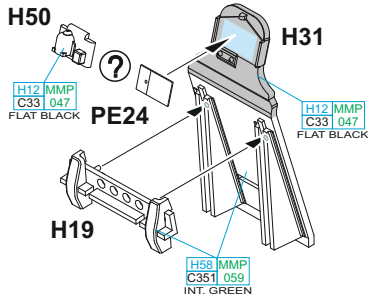

MARKINGS B, E, I, J

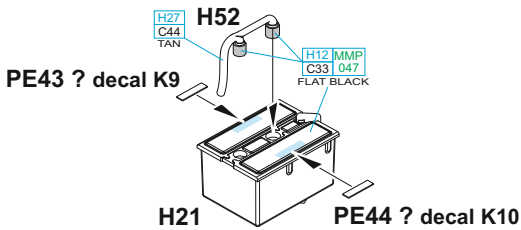

B **MARKINGS A, C, D, F, G, H**

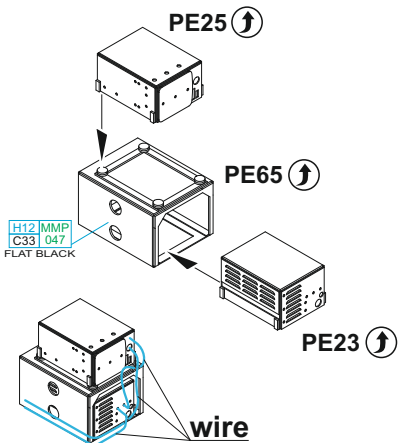

H23, H63 - MARKING B ONLY

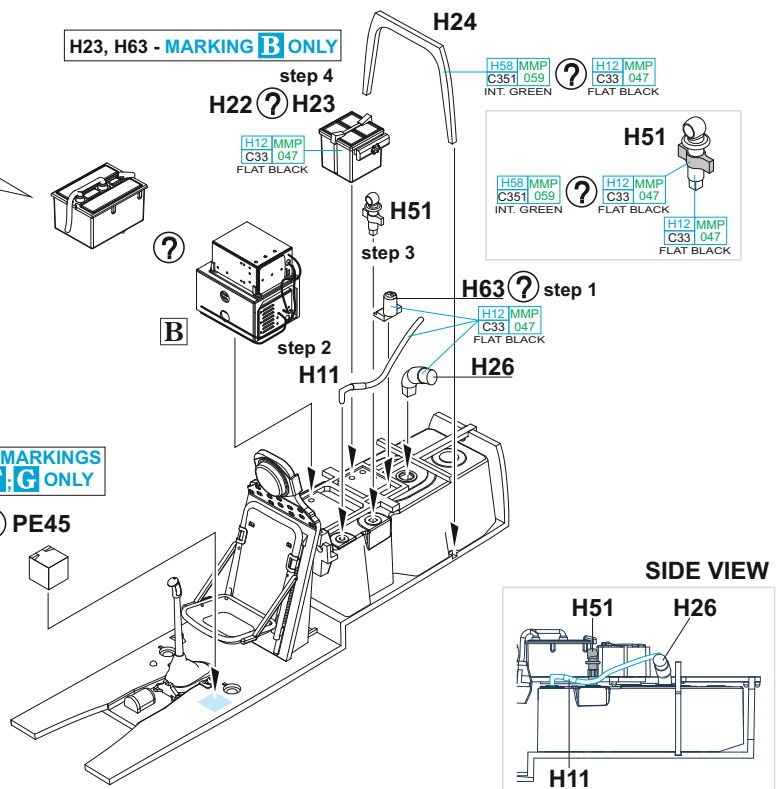

MARKINGS B, D, G, H, J ONLY

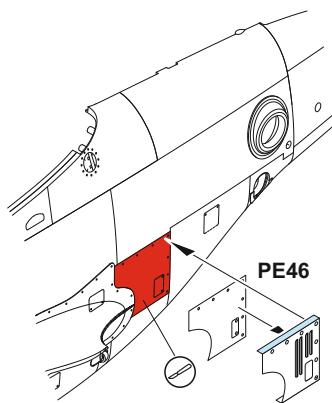

D1 ? E1

PE47, 48 - MARKINGS G, J ONLY
 PE50, 51 - MARKING H ONLY
 PE52, 55 - MARKING D ONLY
 PE53, 54 - MARKING B ONLY

PE47 ? PE51 ? PE54 ? PE55

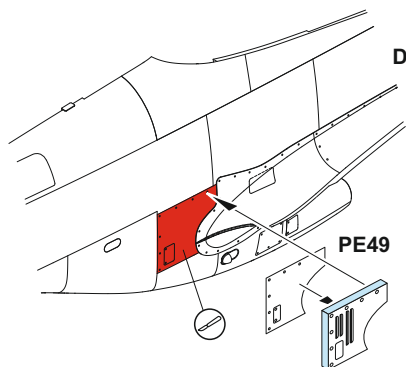

D2 ? E2

PE49

PE48 ? PE50 ? PE52 ? PE53

C

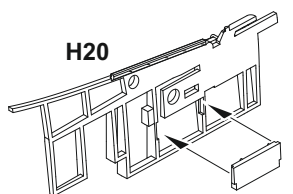

H20

H56

C

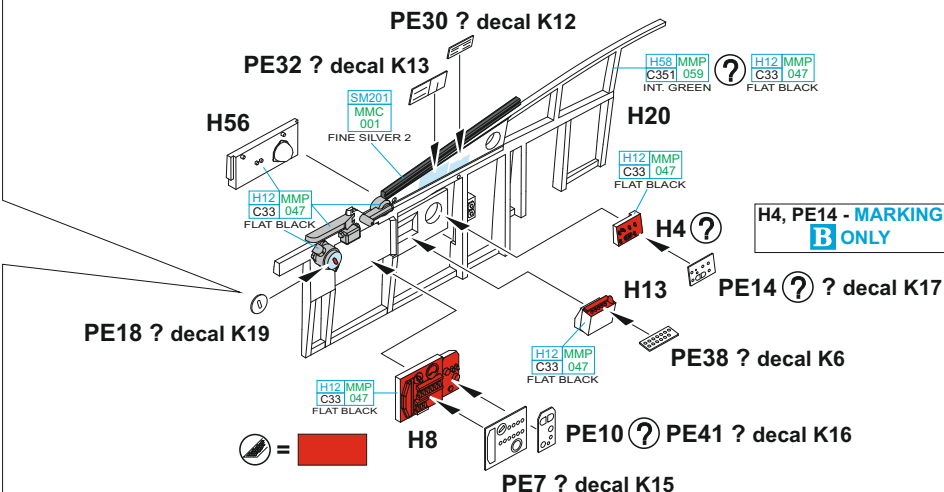

D

MARKINGS B, C, D, E, F, G, H, I, J ONLY

D1 - MARKINGS E, F, G

E1 - MARKINGS A, B, C, D, H, I, J

D1 ? E1

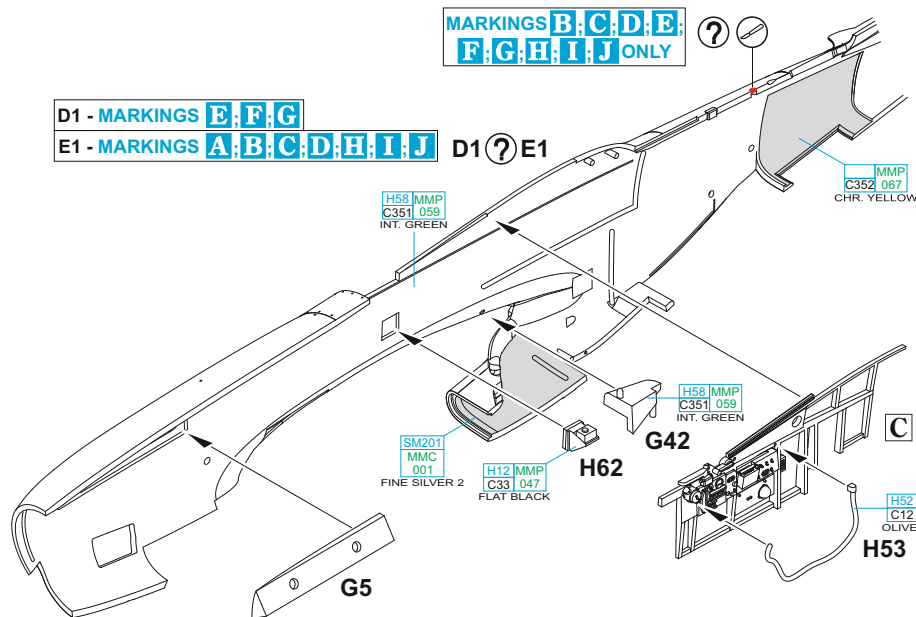

MARKING B ONLY

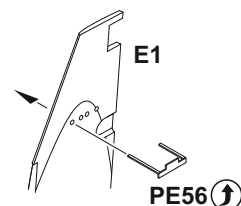
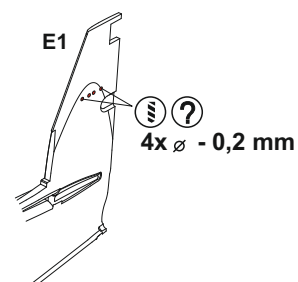

MARKING B ONLY

E

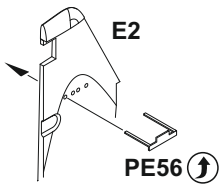

D2 - MARKINGS E, F, G

E2 - MARKINGS A, B, C, D, H, I, J

D2 ? E2

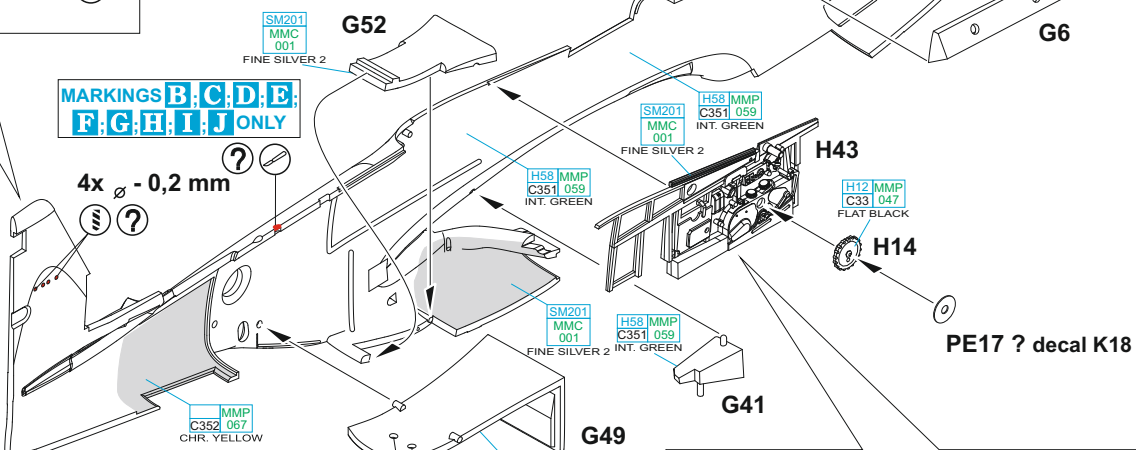

PE30 ? decal K12

PE32 ? decal K13

PE22

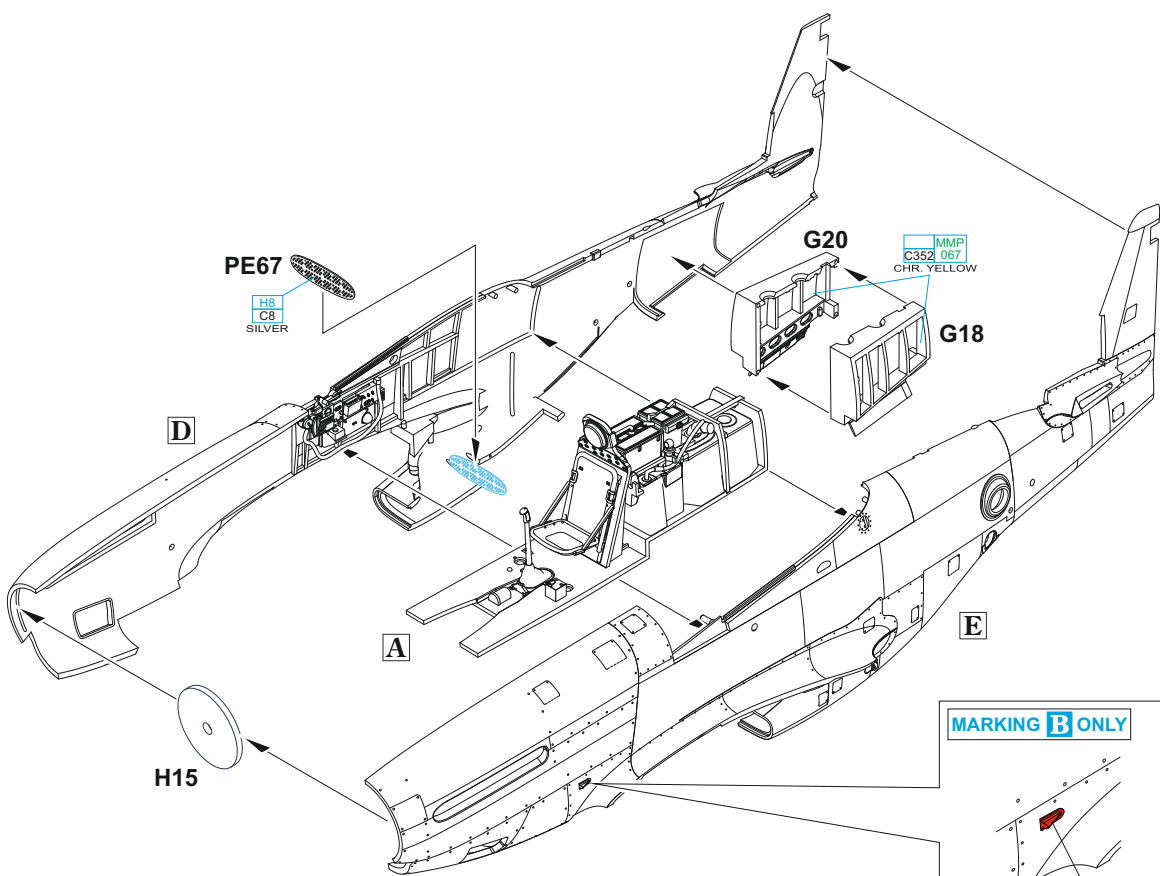
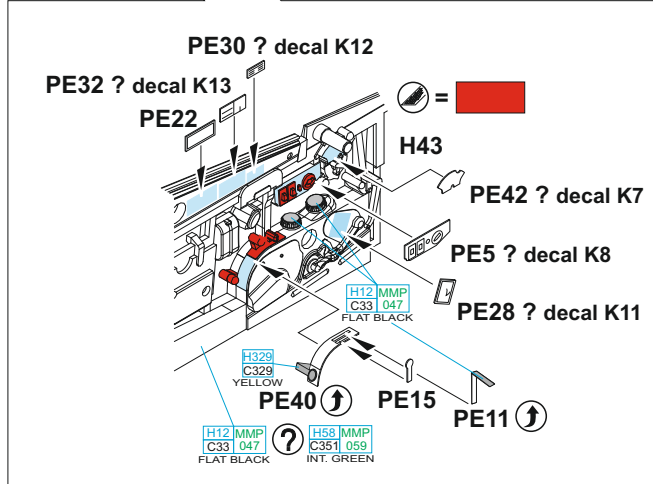

MARKING B ONLY

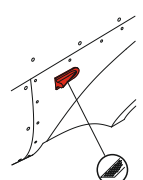

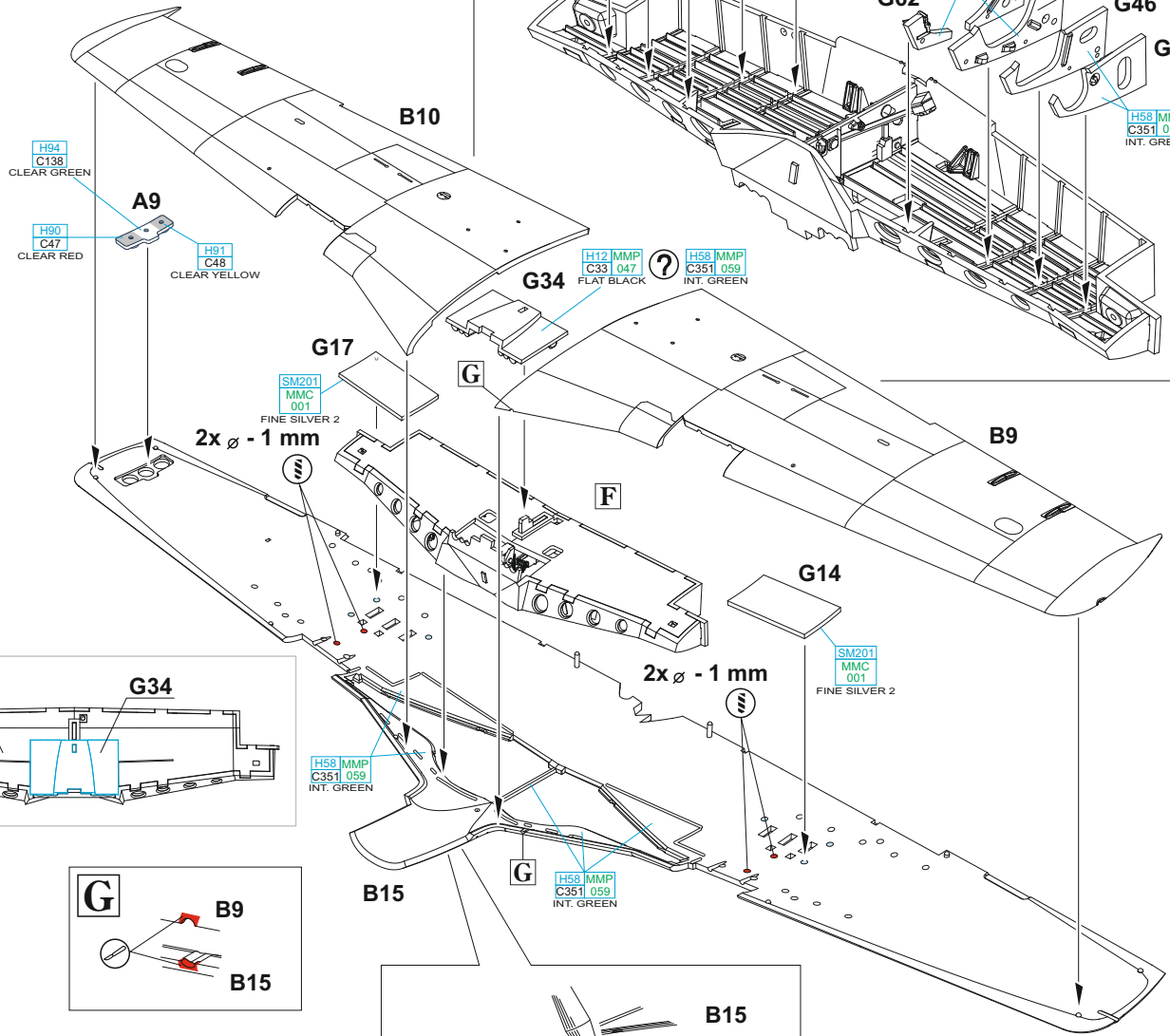
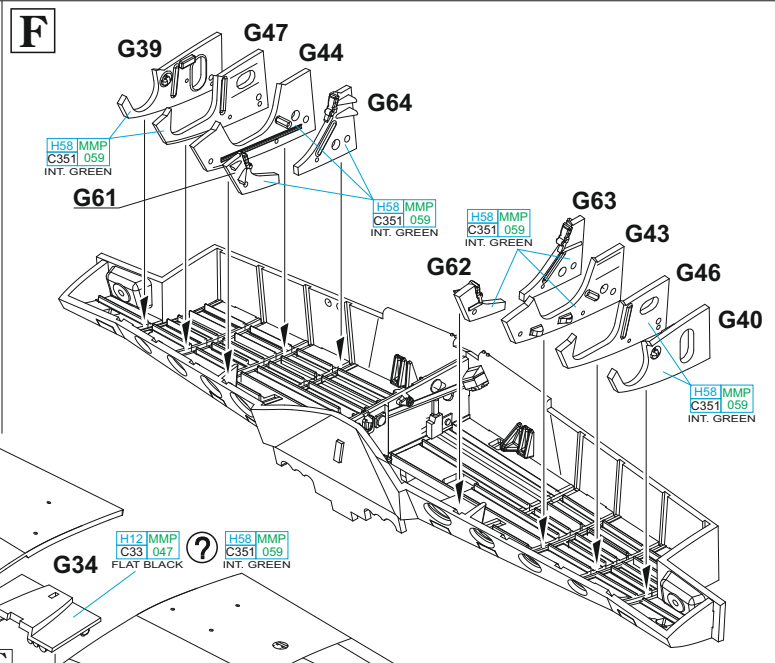
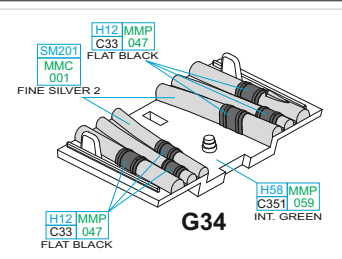
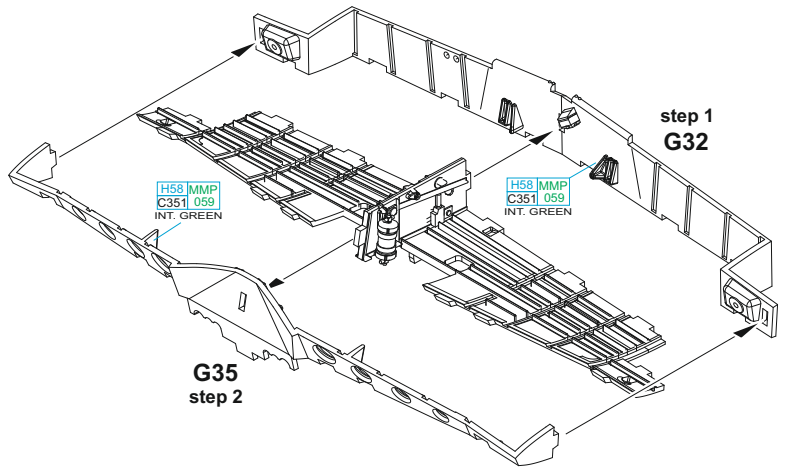
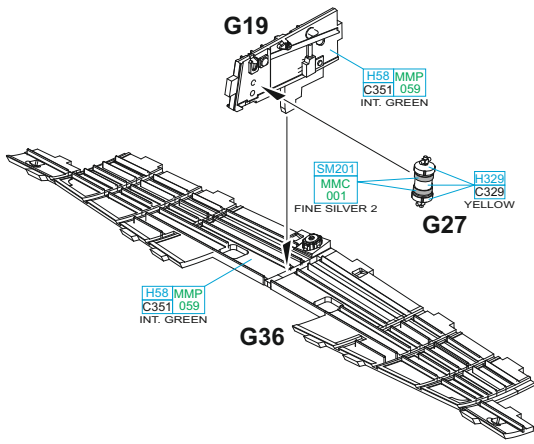

UPPER VIEW

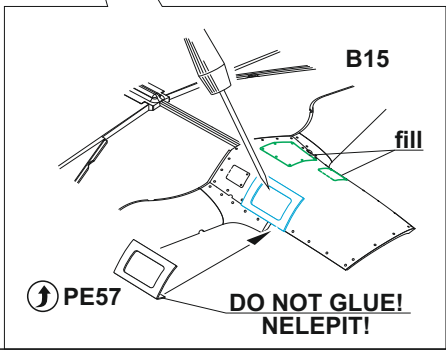
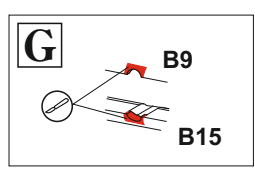
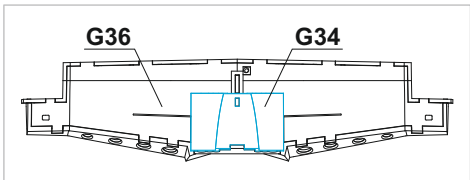

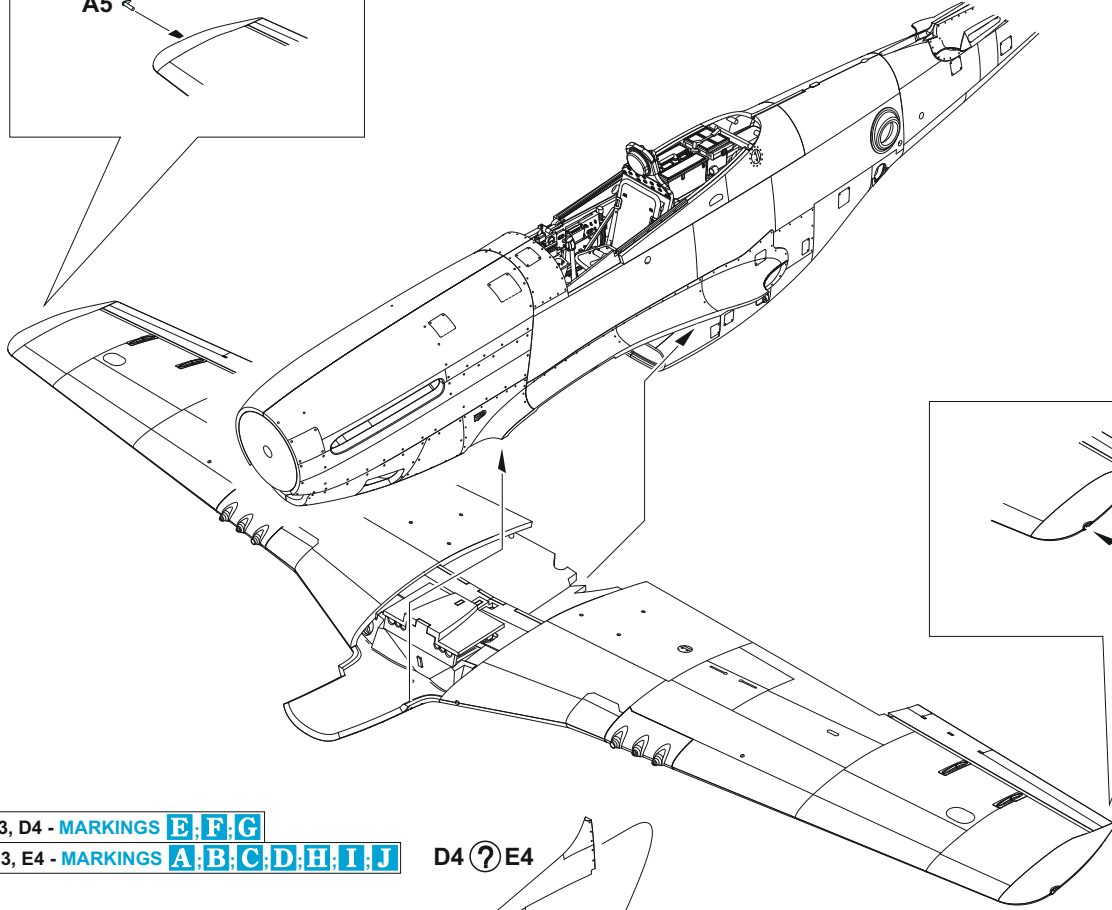
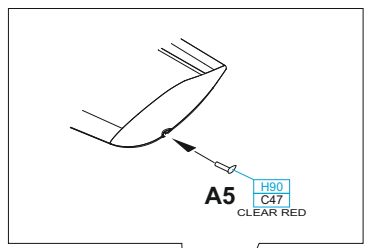
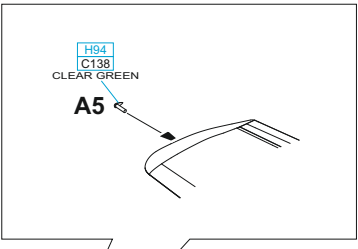
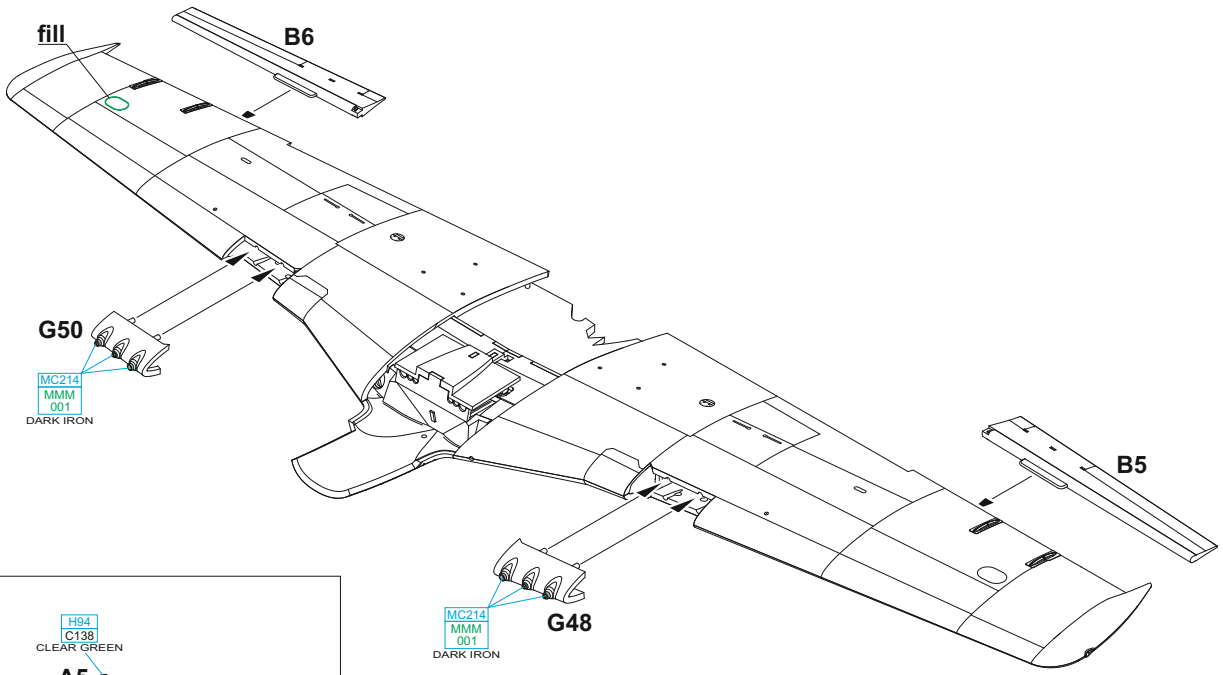

D3, D4 - MARKINGS **E, F, G**
 E3, E4 - MARKINGS **A, B, C, D, H, I, J**

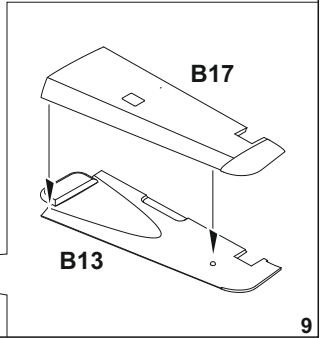
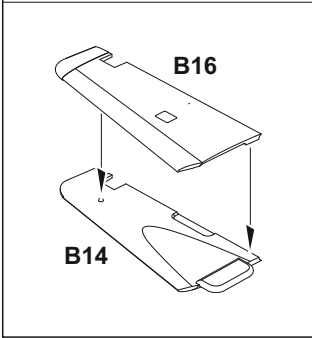
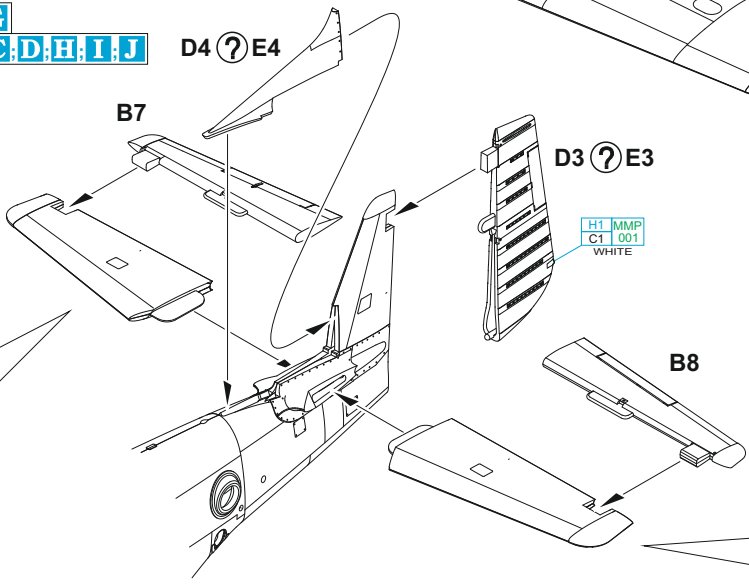

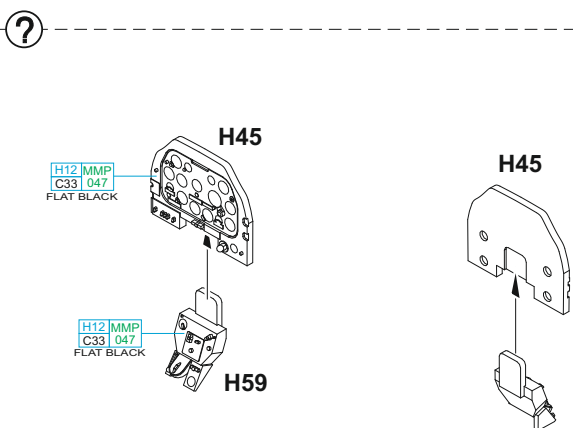
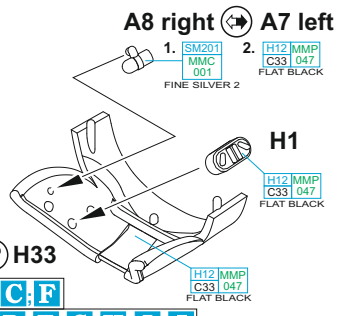
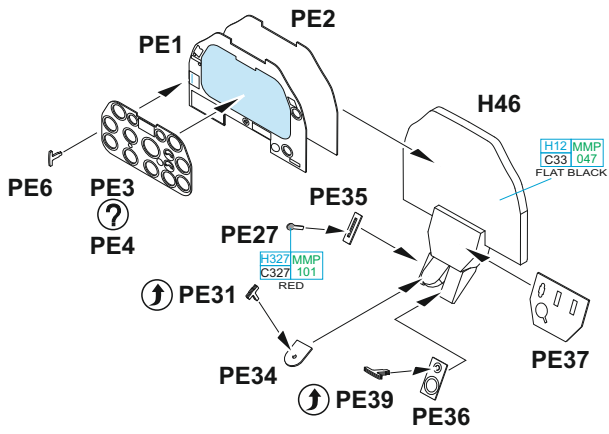

OPTIONAL: decals K1 ? K20, K2, K3, K4, K5

H33 - MARKINGS B, C, F
H32 - MARKINGS A, D, E, G, H, I, J

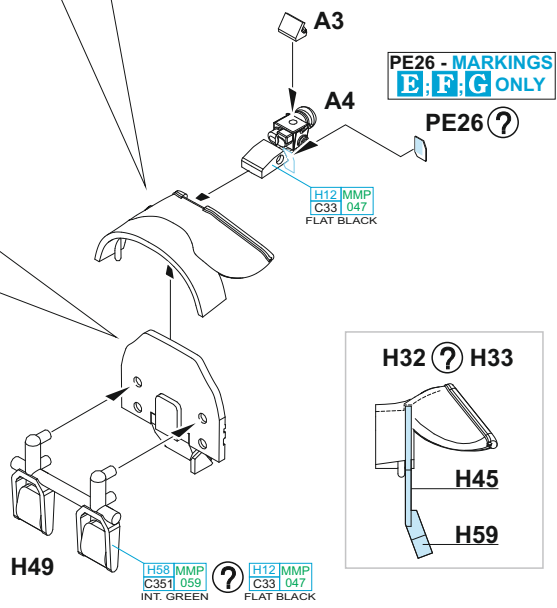

DO NOT GLUE!
NELEPIT!
PE61 ⤴ ? MARKING A ONLY

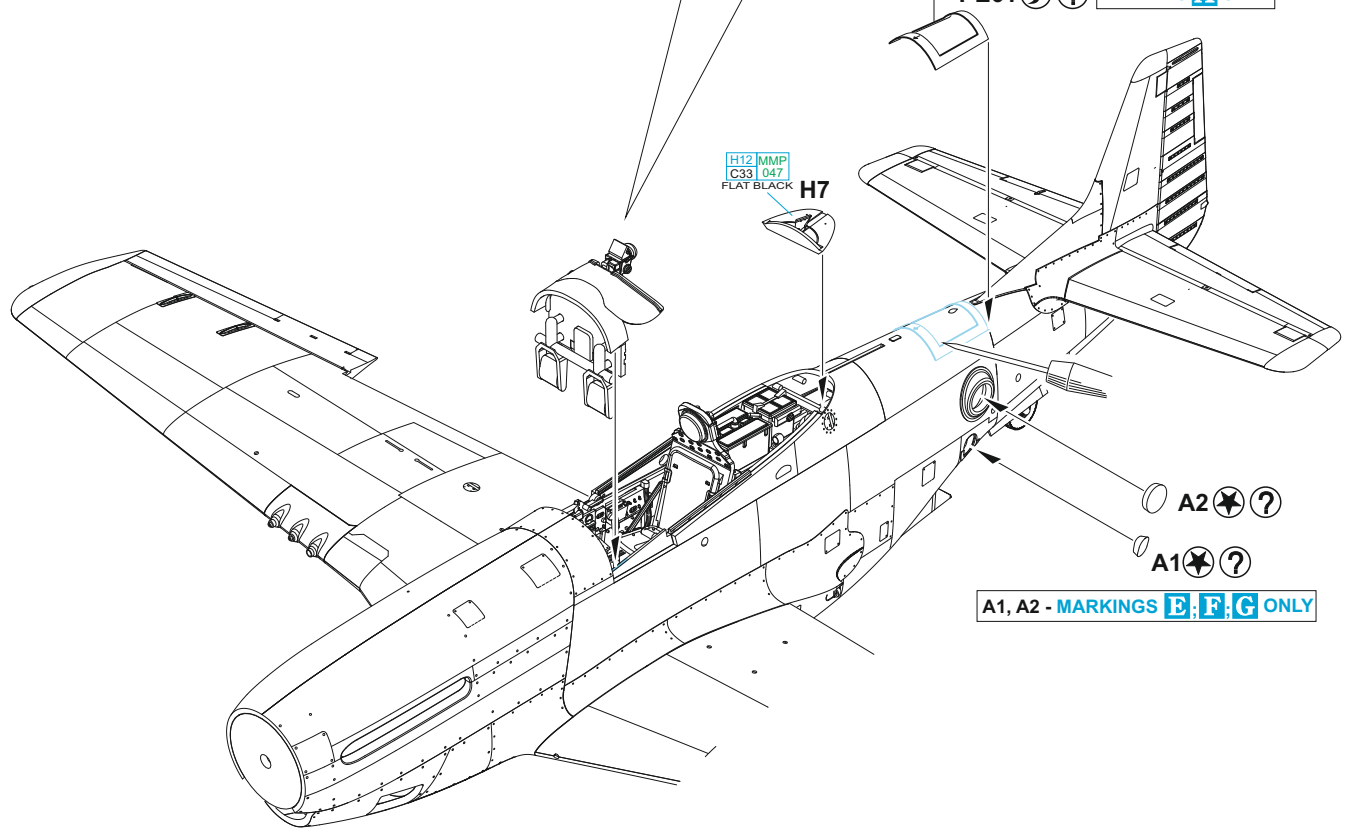

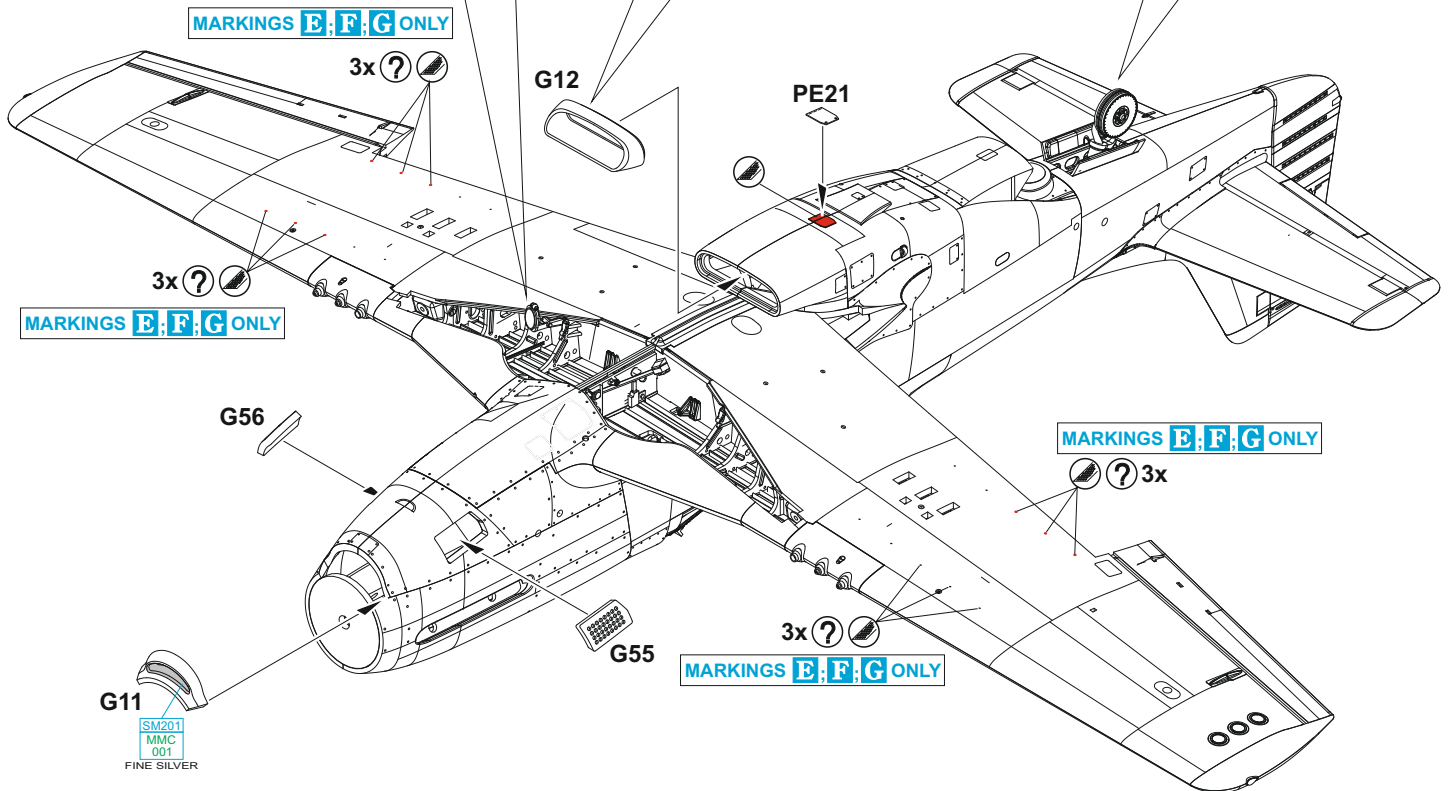
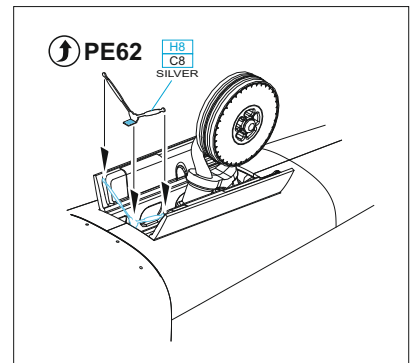
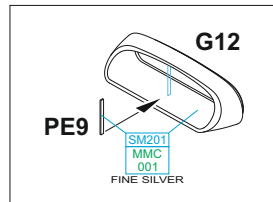
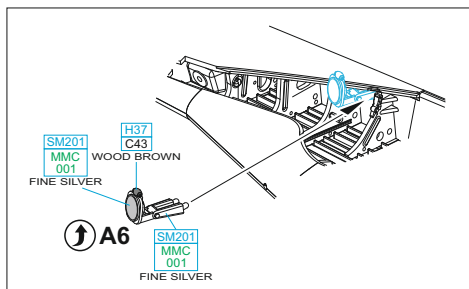
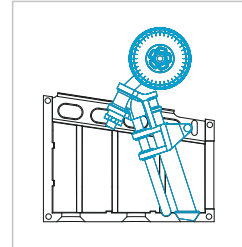
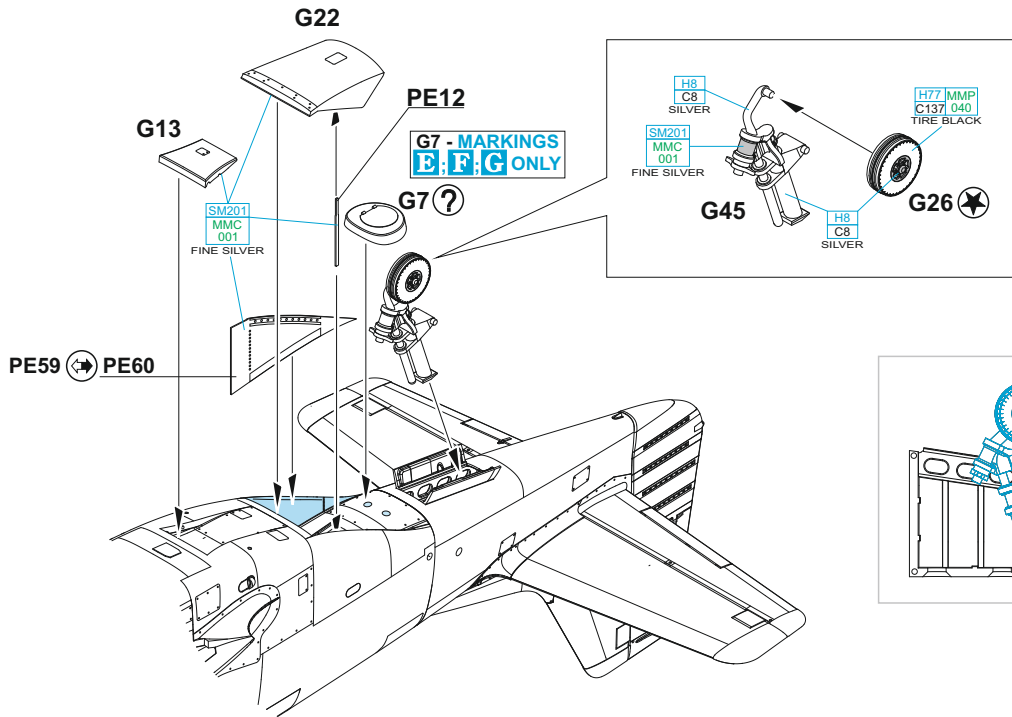

step 1 - G37, G38
step 2 - G24, G25

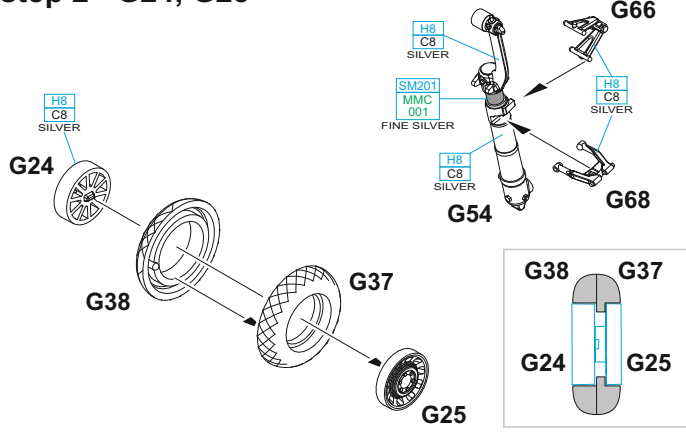

step 1 - G37, G38
step 2 - G24, G25

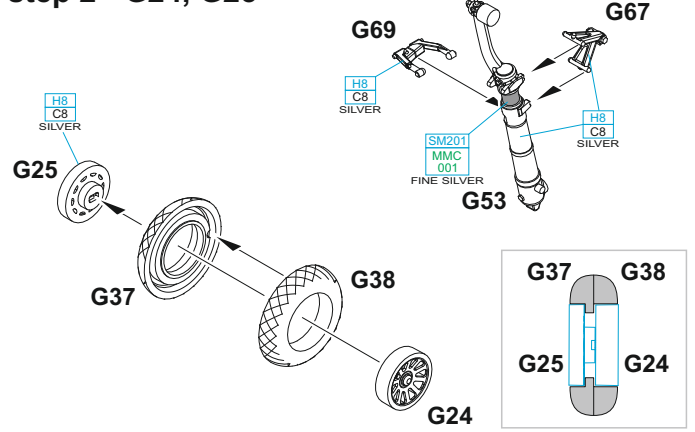

H

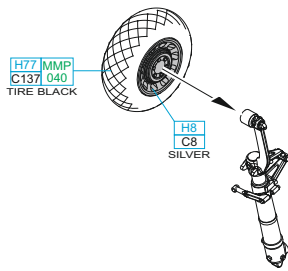

I

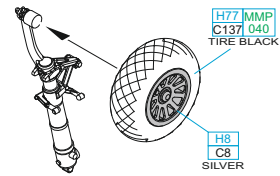

J

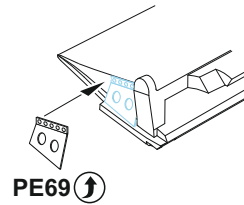
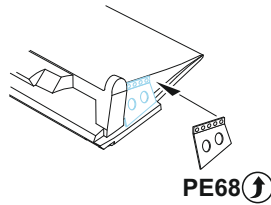
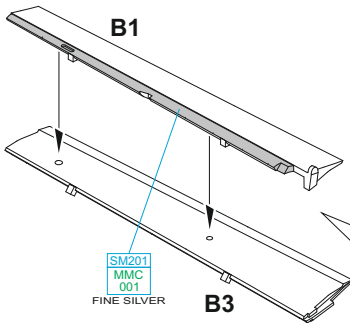

K

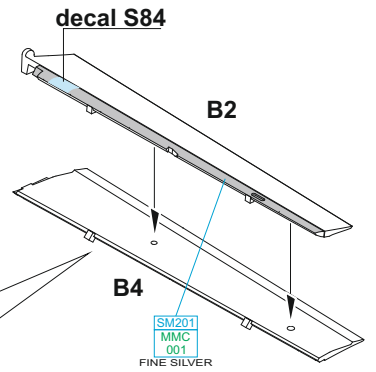

A14 ? A15

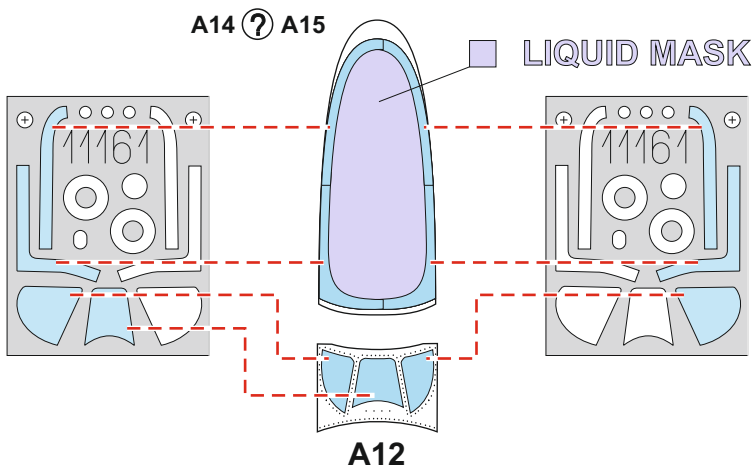

A9

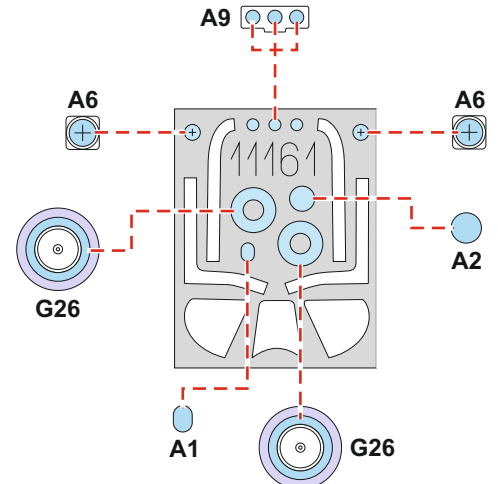

2 =

H8	C8
SILVER	

 - MARKINGS **A;C;D;E;F;H;I**

H58	MMMP
C351	059
INT. GREEN	

 - MARKINGS **B;G;J**

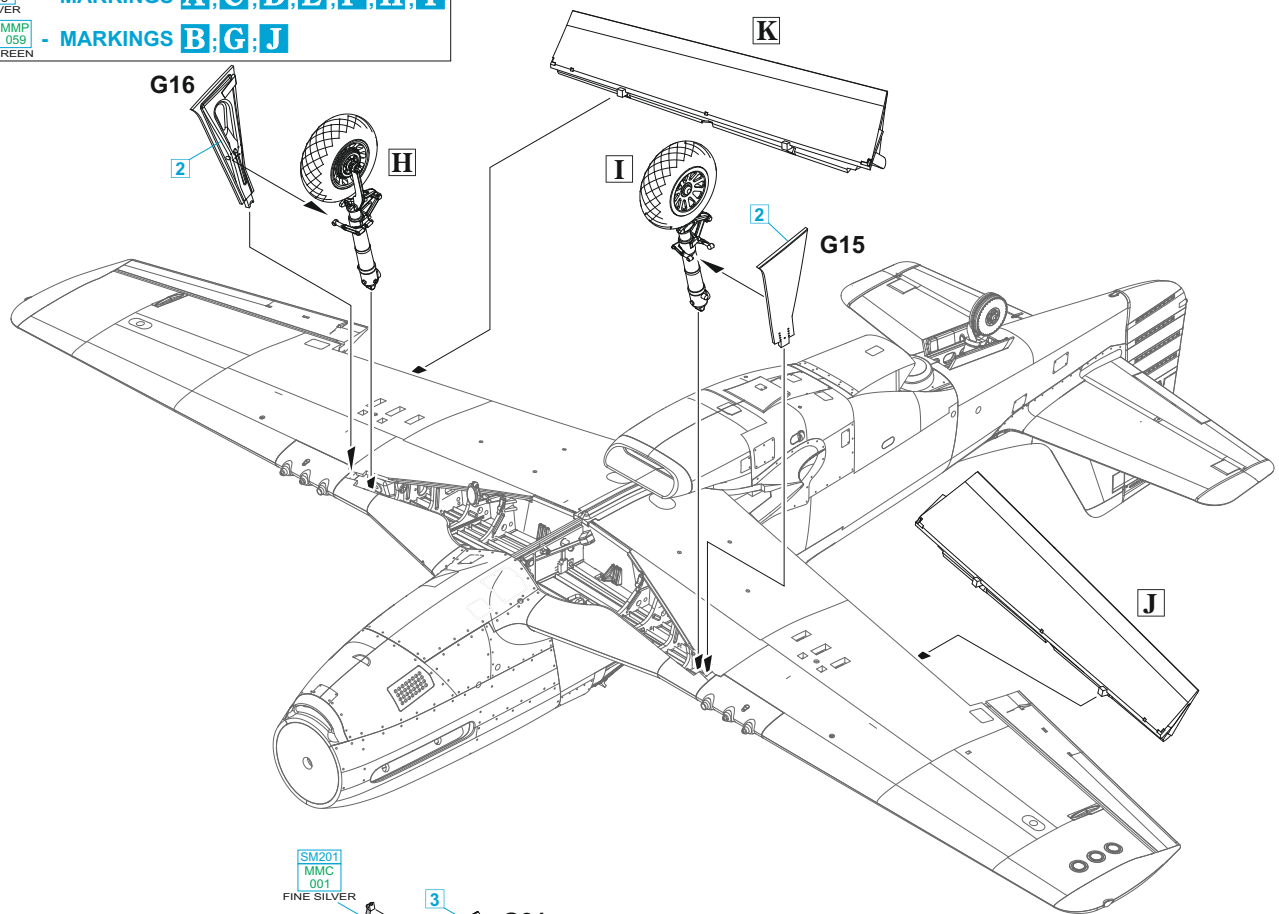

SM201	MMC	001
FINE SILVER		

3 **G65** **G31**

H8	C8
SILVER	

G33 **3**

SM201	MMC	001
FINE SILVER		

G65

H8	C8
SILVER	

H8	C8
SILVER	

 - MARKINGS **A;C;D;E;F;H**
3 =

H58	MMMP
C351	059
INT. GREEN	

 - MARKINGS **B;G;J**

MMMP	067
CHR. YELLOW	

 - MARKING **I**

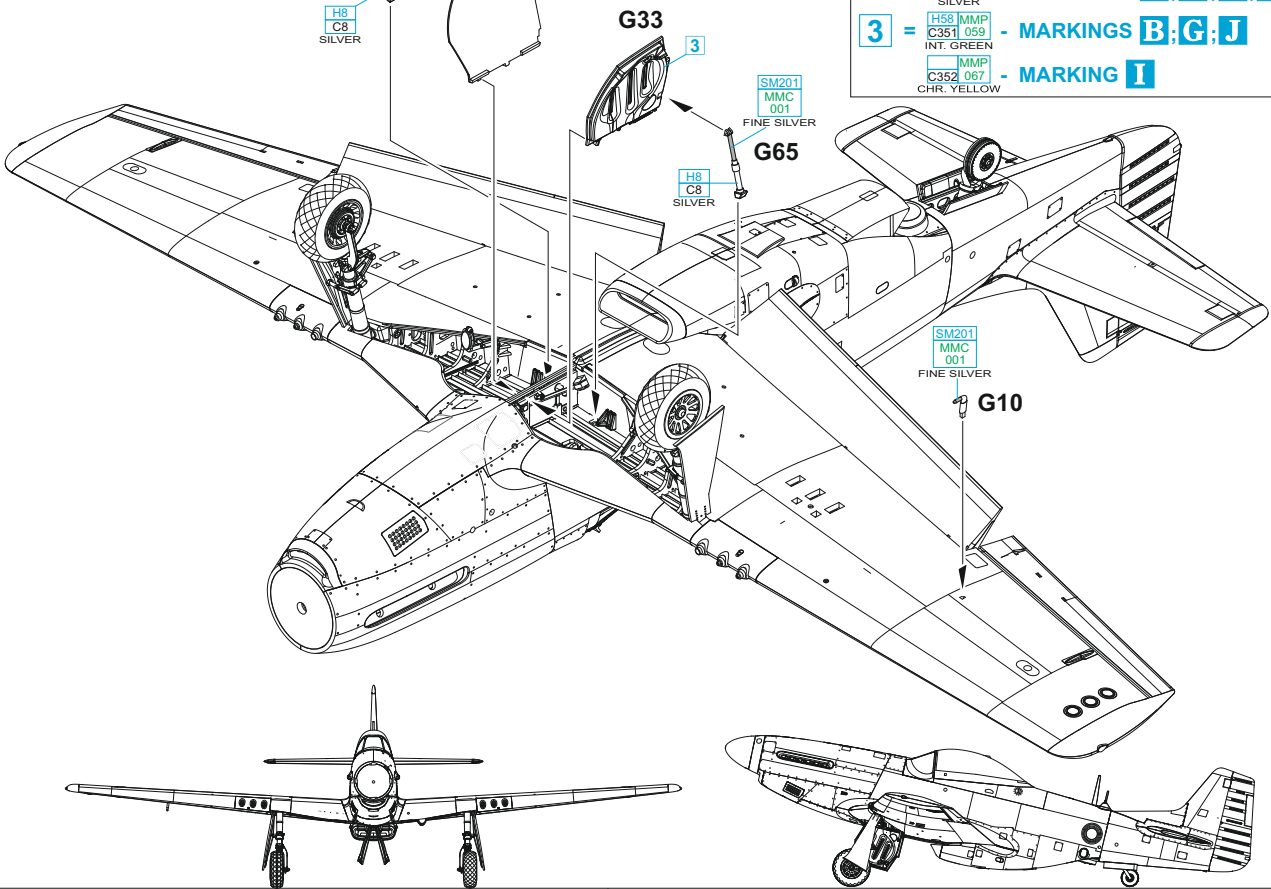

SM201	MMC	001
FINE SILVER		

G10

L MARKING **B**

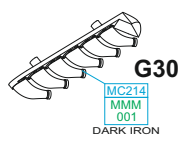
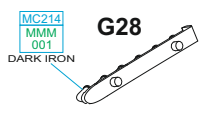

?

M MARKINGS **A;C;D;E;F;G;H;I;J**

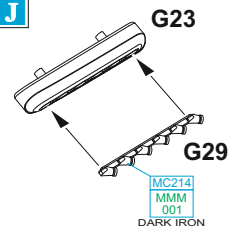
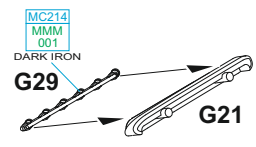

N H16, H27, H28, H37, H39 - MARKINGS **B, D, H, I, J**

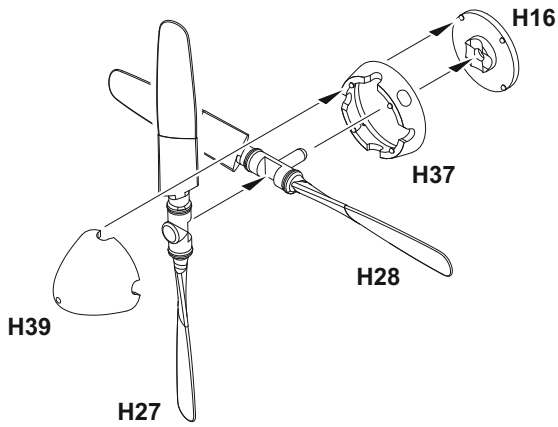

O

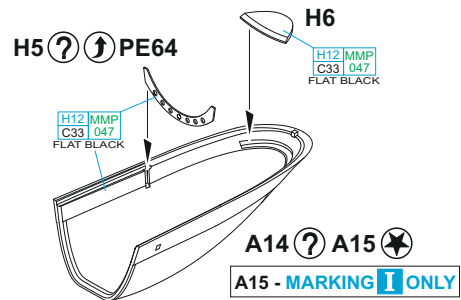

H16, H17, H18, H37, H39 - MARKINGS **A, C, E, F, G**

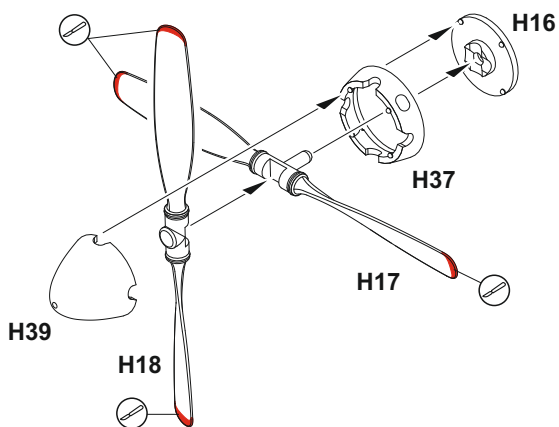

MARKING **A** ONLY

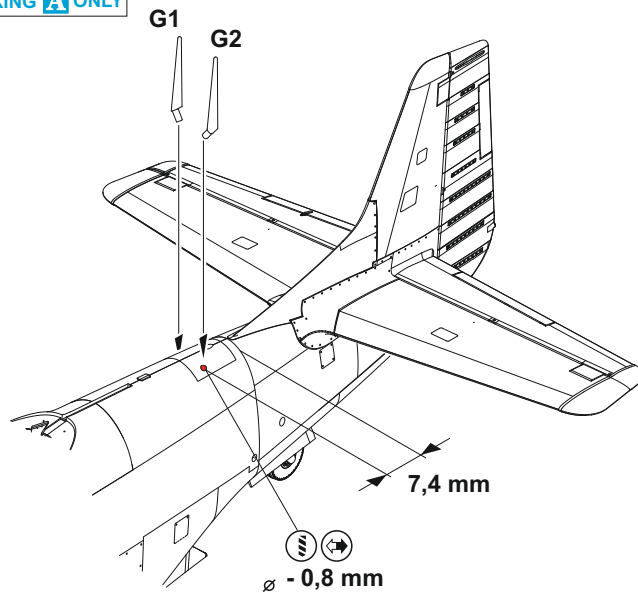

OPEN CANOPY POSITION

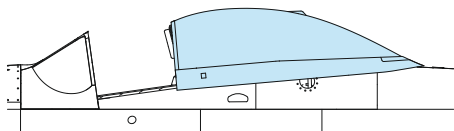

G3 - MARKINGS **B, C, D, E, F, G, H, I, J** ONLY

G8, G9 - MARKINGS **C, E, F, G** ONLY

PE66 - MARKING **B** ONLY

PE66 (right arrow) (question mark)

MARKINGS **C, E, F, G** ONLY

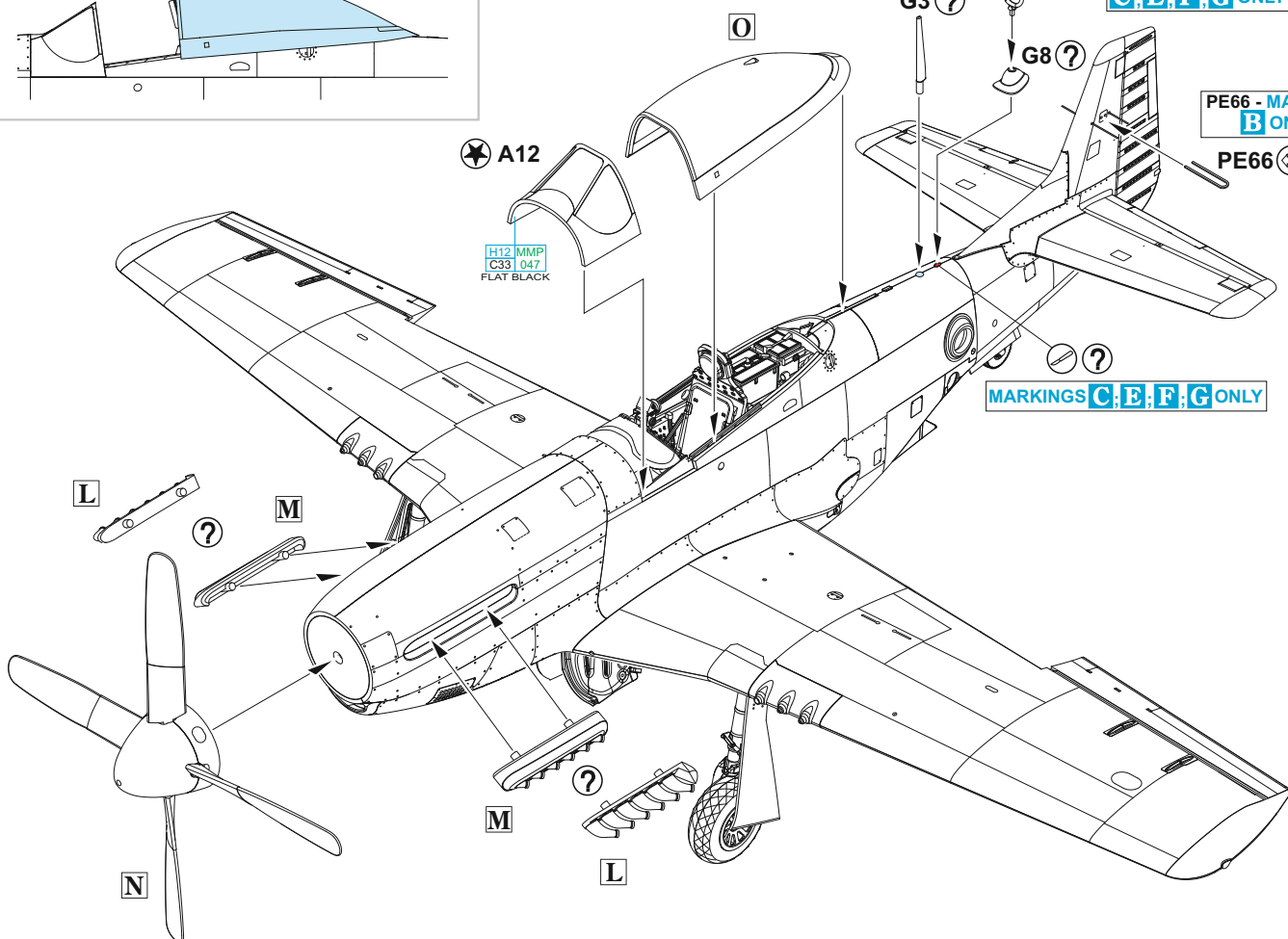

P

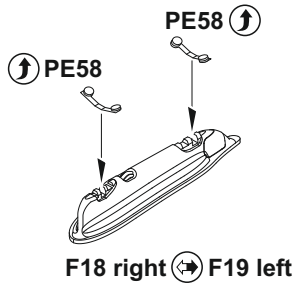

R

MARKINGS **A, E, F, G, I** ONLY

2 pcs.

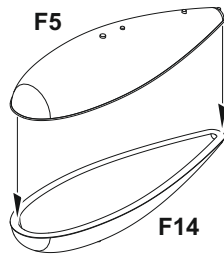

S

MARKINGS **B, C** ONLY

2 pcs.

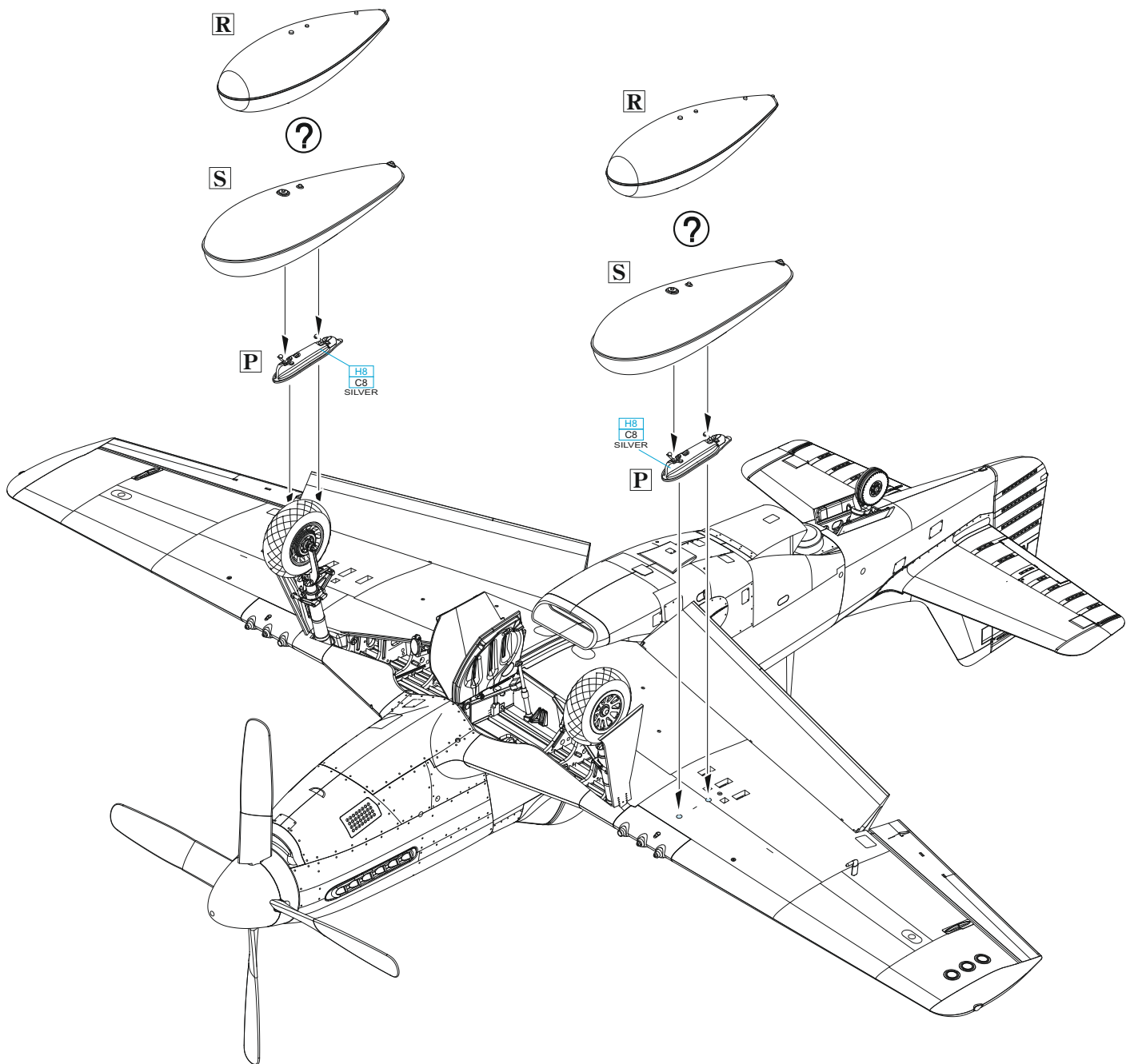
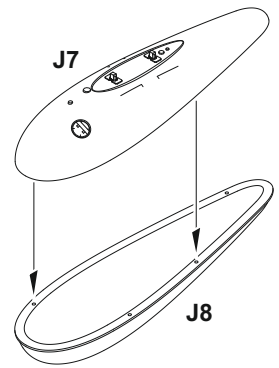

T 2 pcs.

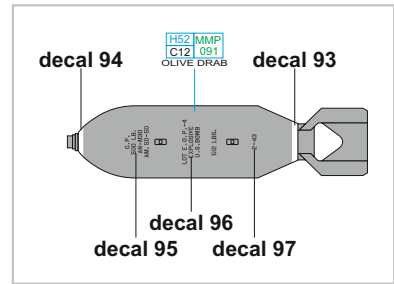
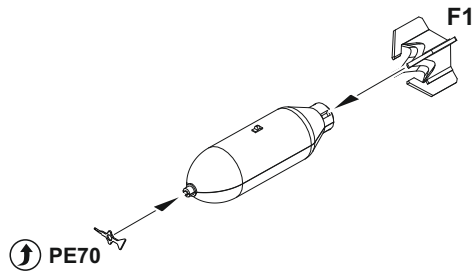
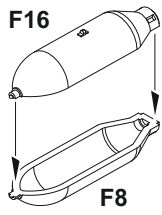

MARKINGS **D; H; J** ONLY

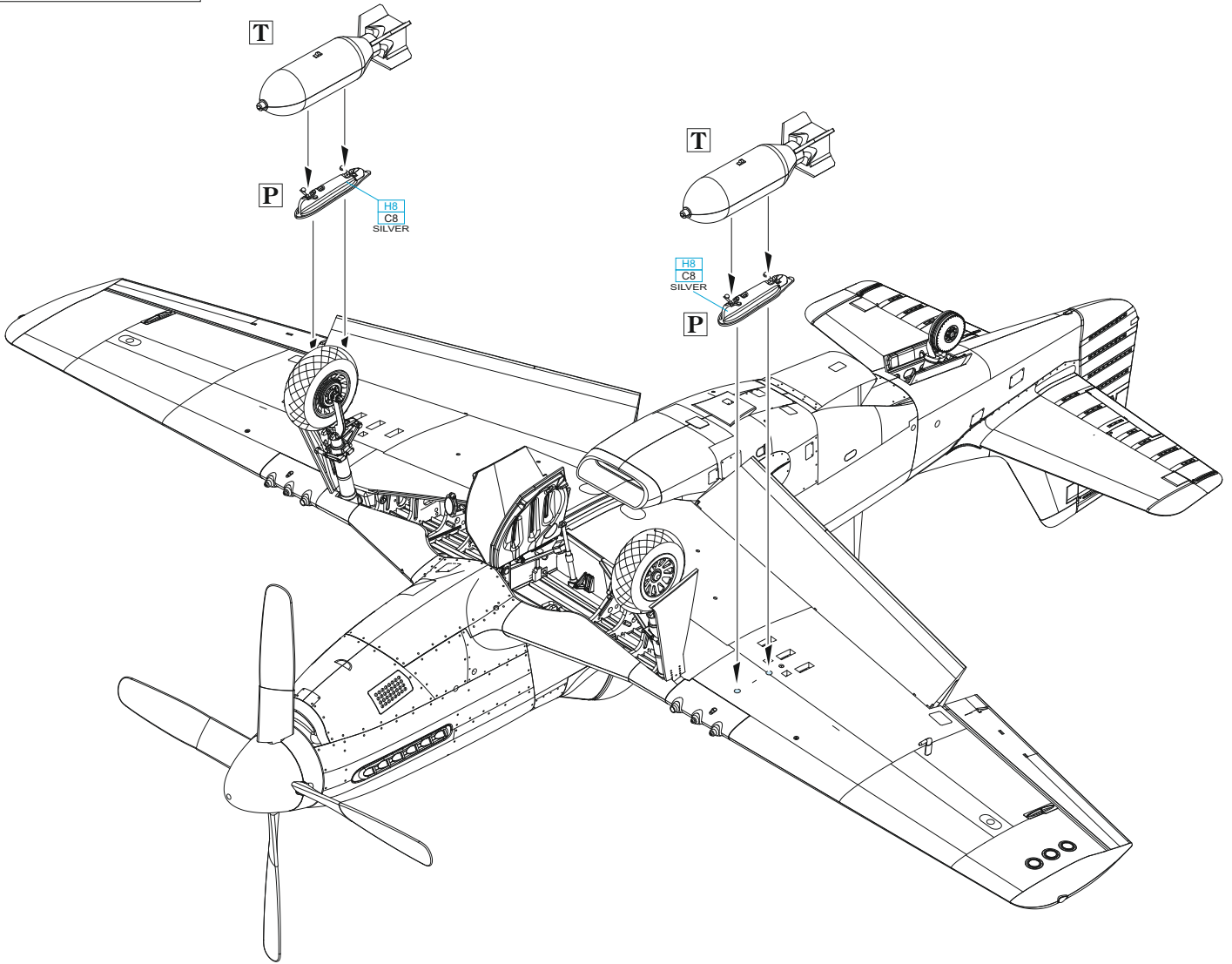

MARKINGS **A; B; C; D; H; I; J** ONLY

6 pcs.

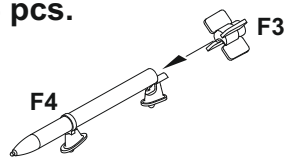

3 pcs.

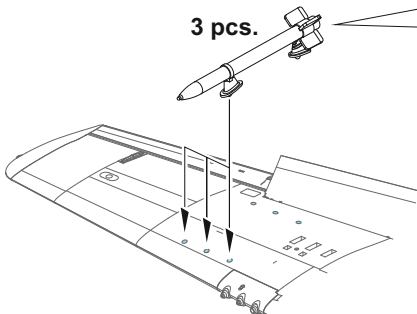

3 pcs.

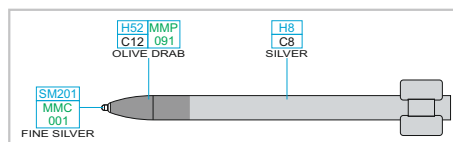
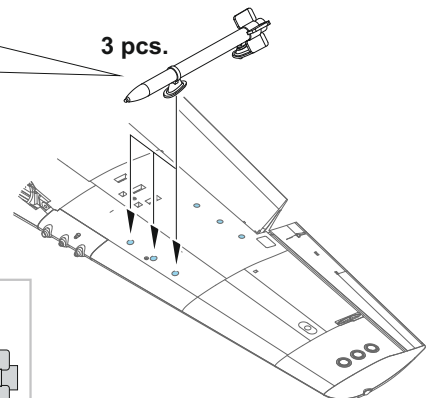

A F-51D-30, 45-11705, Lt. Robert H. Dewald, 35th FBS, 8th FBG, Seoul City AB (K-16), Korea, December 1950

8th Fighter Bomber Group (FBG) composed of 35th FBS, 36th FBS and 80th FBS was part of the Japan Occupational Forces operating their F-80 Shooting Stars in the Western Japan. Its Headquarters was located at Itazuke air base. After the outbreak of war in Korea its aircraft were among the first to take part in the combat. Due to the Shooting Star short range it was decided to equip two squadrons (35th and 36th FBS) with propeller-driven F-51 Mustang which started to provide the air support for the ground units fighting in Korea. One of the 35th FBG Mustangs was the aircraft christened Ramblin' Reck III piloted by Lt. Dewald, who at the beginning of the conflict, flying F-80 shot down a North Korean Il-10 attacking Kimpo air base. On June 5, 1951 this Mustang met its fate when flying a combat mission was shot down by anti-aircraft fire and crashed into the rice fields near Chinnampo. Its pilot, Capt. Ronald R. Cree from the 67th FBG did not survive the crash.

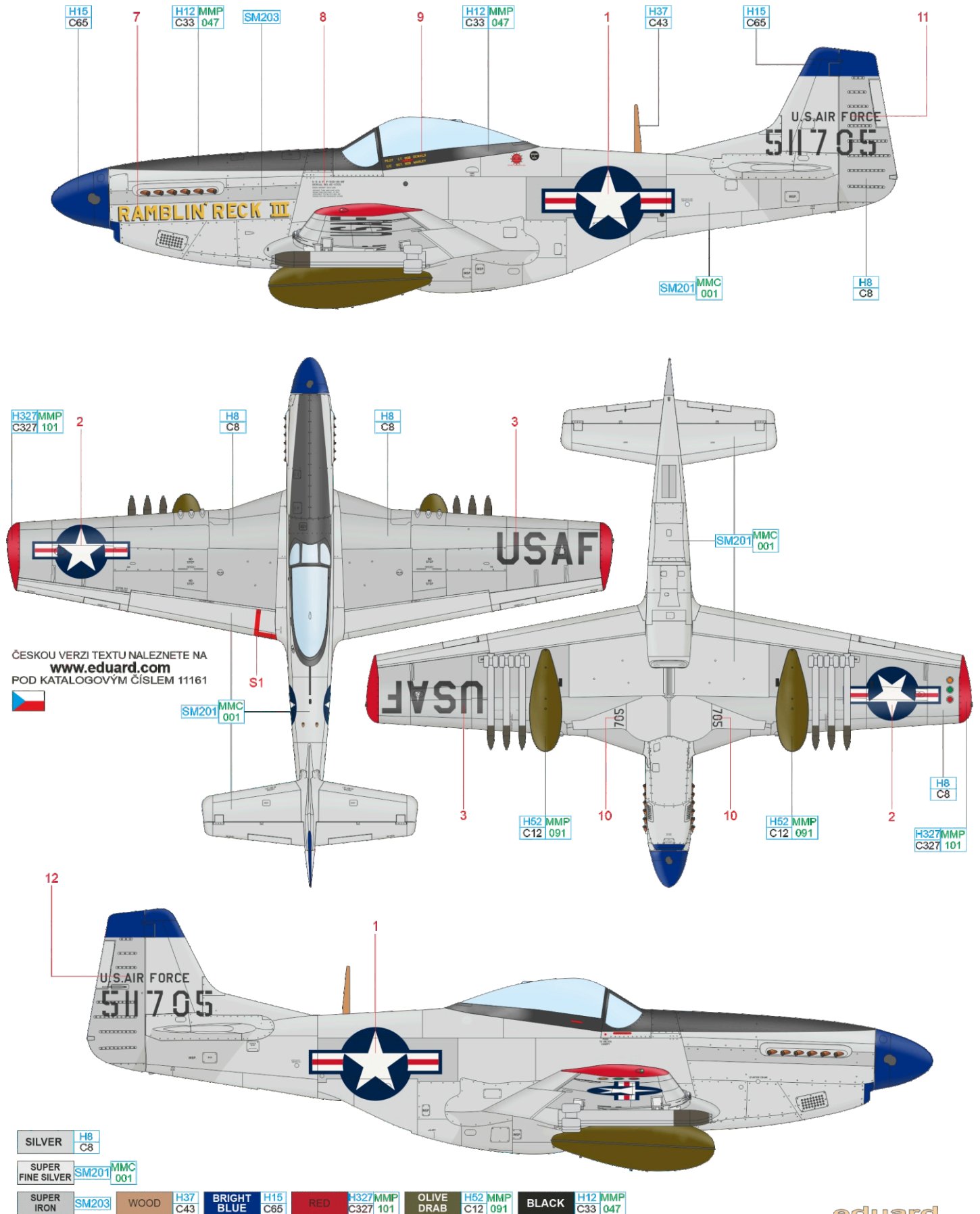

B F-51D-25, 44-73073, Lt. Daniel E. Parr, 12th FBS, 18th FBG, Pusan East AB (K-9), Korea, summer 1951

18th Fighter Bomber Group (FBG), equipped with F-80C and located at Clark air base in Philippines, after the outbreak of fighting transferred to Taegu air base in the south of Korea. In the same manner as at the 8th FBG its F-80 jets were replaced by propeller-driven F-51 Mustangs which were better suited for their assigned combat tasks i.e. close air support of the ground units. The noses of the 18th FBG Mustangs were frequently decorated with the shark mouths and this aircraft, named LIZ PLUS 3 and flown by Lt. Parr followed the custom. 18th FBG Mustangs recognition markings were the propeller spinner, wingtips and tips of the horizontal and vertical tail surfaces painted in blue color. In 1951 this Mustang was handed over to No.2 Squadron SAAF which flew within 18th FBG as well. On February 20, 1952 this airframe life came to an end when due to the battle damage a South African pilot crashed it upon landing at Chinhae air base.

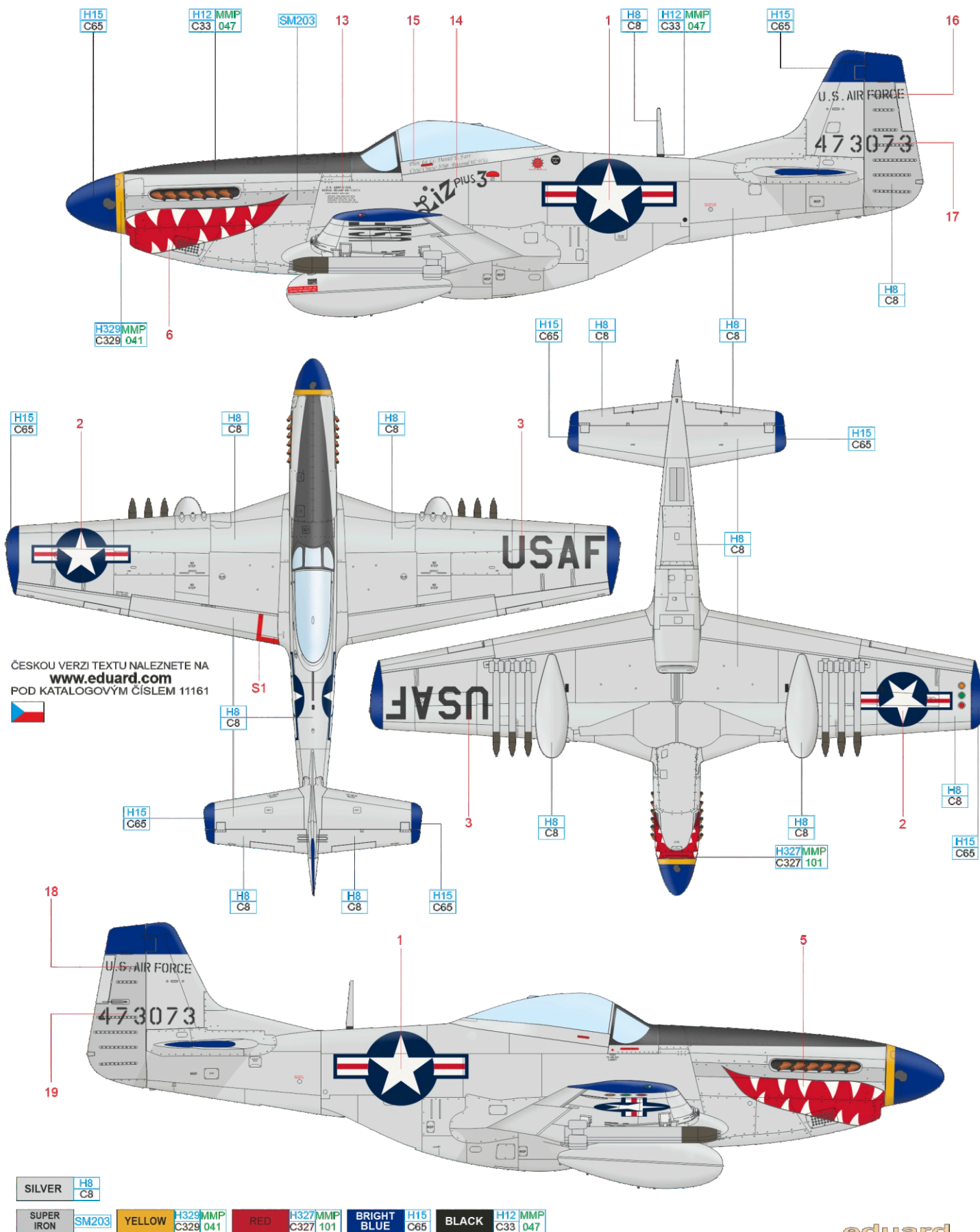

In the summer of 1951, Major Davis, WWII combat veteran having flown P-39 and P-40 with 347th FG in 145 missions, commanded the 39th FIS which was incorporated into 18th FBG. On August 14, 1951 he flew his 35th mission in Korea. It was a raid on the North Korea capital, Pyongyang, where he together with another eleven Mustangs executed a devastating napalm attack on the city warehouses. During the attack his Mustang was hit and on the return flight the engine failed resulting in the aircraft crash killing the pilot. Major Davis flew the Mustang christened SEXY SALLY II sporting a pin-up girl artwork.

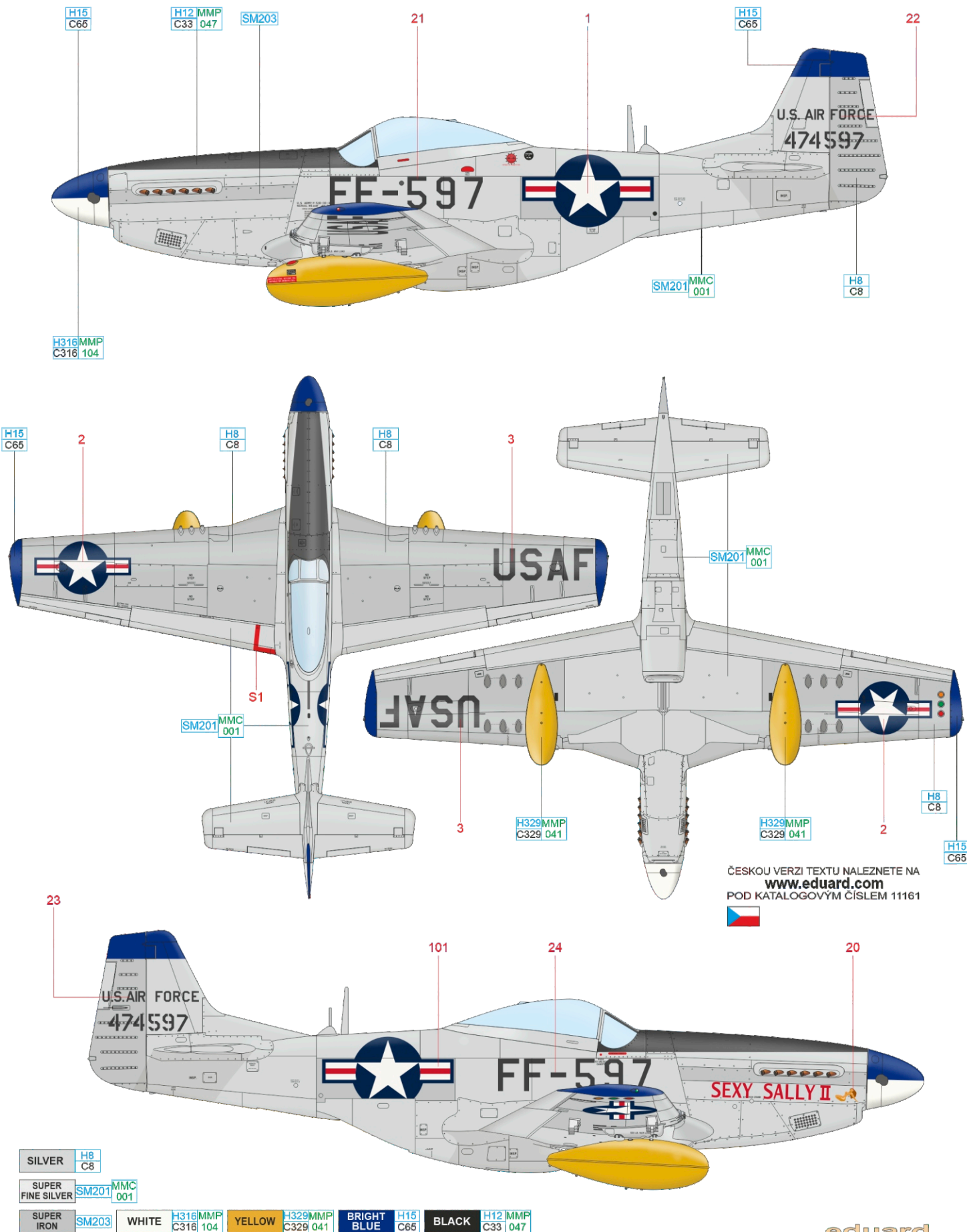

SILVER	H8 C8	WHITE	H316 MMP C316 104	YELLOW	H329 MMP C329 041	BRIGHT BLUE	H15 C65	BLACK	H12 MMP C33 047
SUPER FINE SILVER	SM201 MMC 001								
SUPER IRON	SM203								

D F-51D-30, 44-74651, Col. William H. Clark, CO of 18th FBG, Hoengsong AB (K-46), Korea, July 1952

In March 1952 the command of the 18th FBG was assumed by Col. Ernest G. Ford replacing Col. William H. Clark. Ford led the unit until January 1, 1953. His Mustang is attractive due to its "decoration", it carries the 18th FBG insignia on the fuselage starboard while the port side sports the insignia of all group's units which at that time were 12th FBS, 67th FBS and No. 2 Squadron SAAF. At the same time, behind the US star this aircraft carried three oblique stripes representing the individual squadrons: red, yellow and orange-white-blue. On July 28, 1953, a day after the armistice, which lasts until today, this aircraft was handed over to the Korean Republic Air Force.

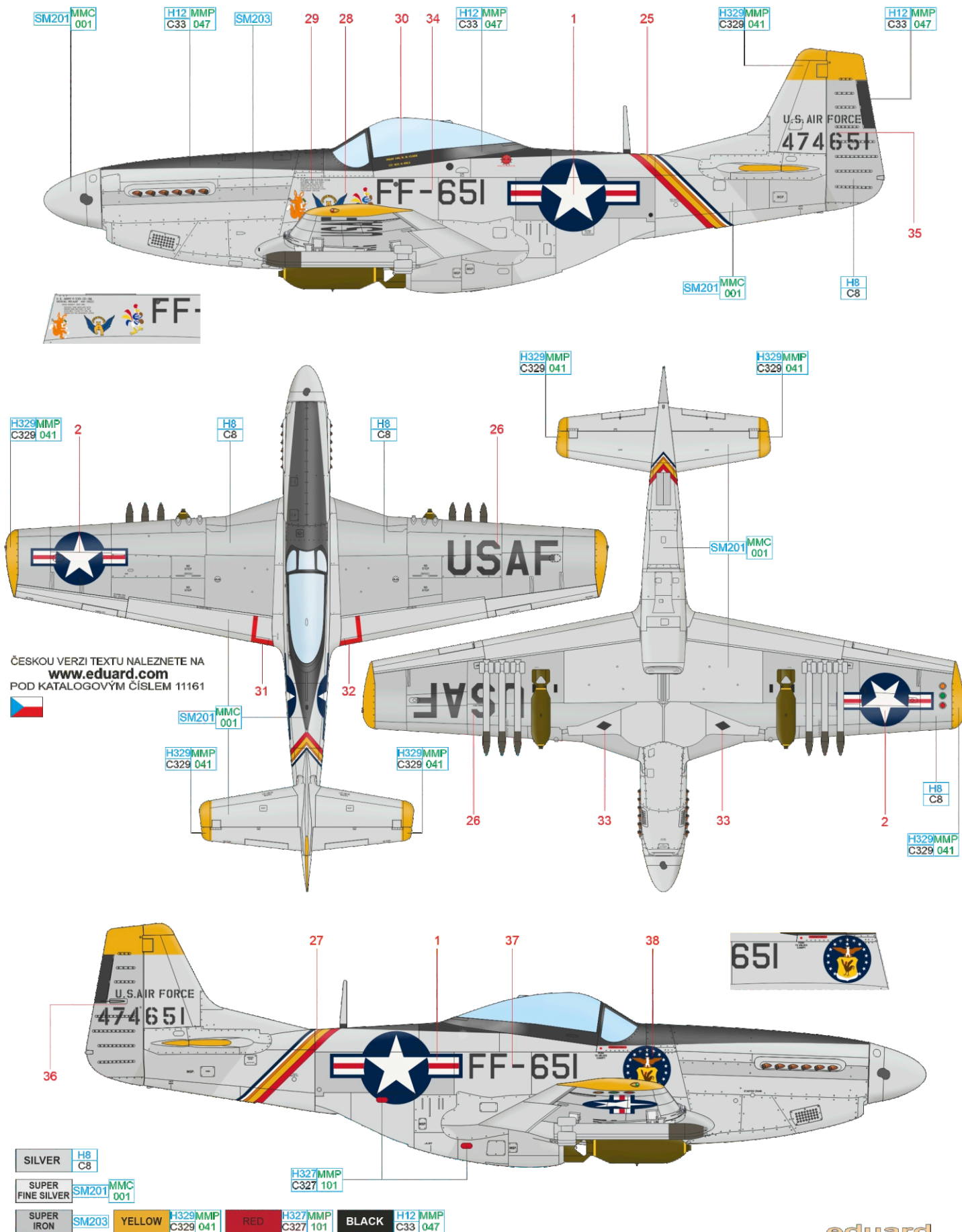

E RF-51D-25, 44-84840, Lt. Frank M. Ward, 45th TRS, 67th TRG, Taegu AB (K-2), Korea, July 1951

The only unit flying Mustangs equipped with a camera, currently designated as RF-51, over the Korean peninsula was 45th Tactical Reconnaissance Squadron. One of its aircraft was the Sweet Lorraine proudly carrying the emblem of the State of California on its nose. The further tactical reconnaissance for the benefit of UN units was cut short in the case of this Mustang by anti-aircraft fire which forced the pilot, Lt. Ward to bale out. Sweet Lorraine plunged into the ground near Yongson-Li and exploded.

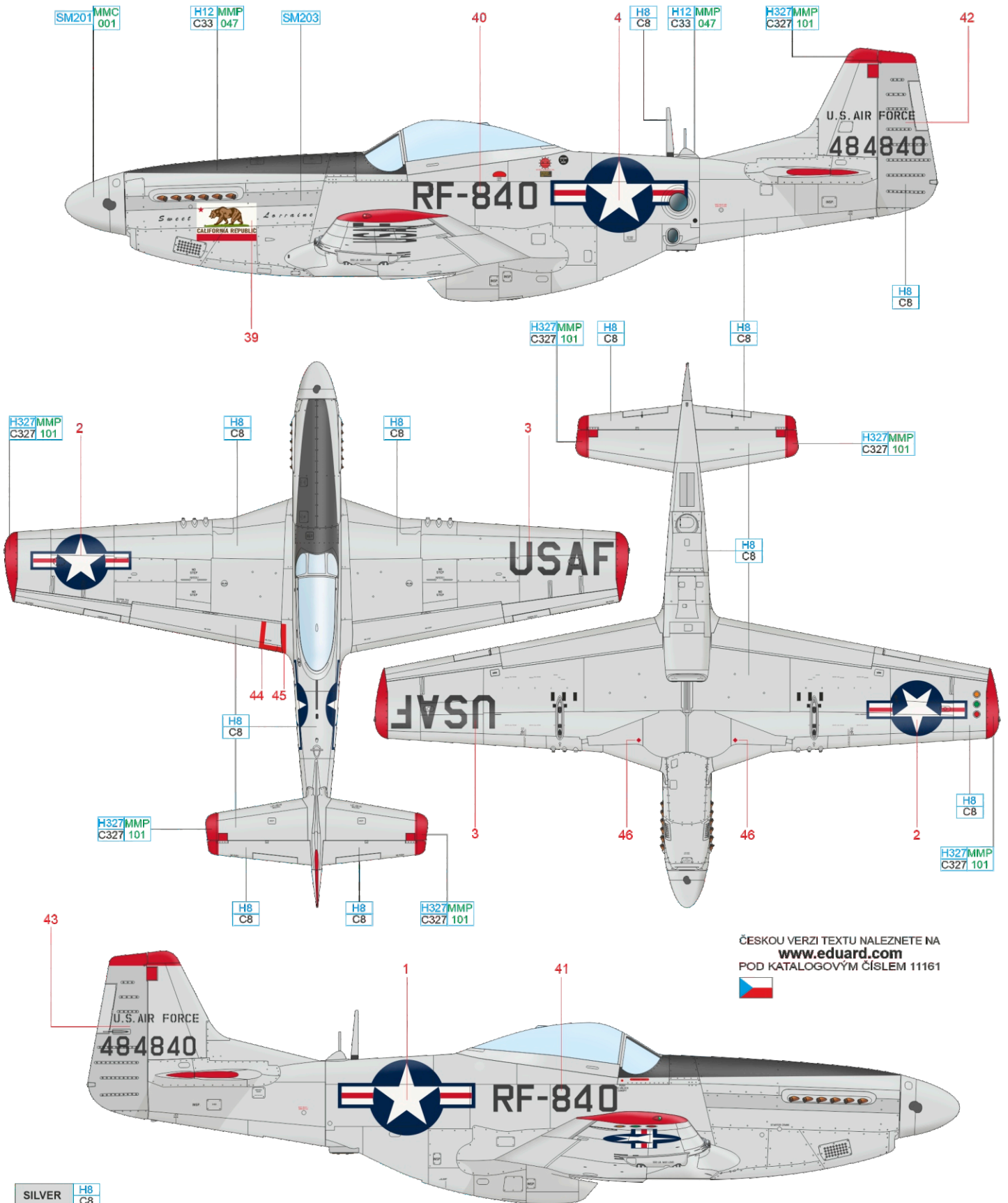

ČESKOU VERZI TEXTU NALEZNETE NA
www.eduard.com
 POD KATALOGOVÝM ČÍSLEM 11161



SILVER	H8			
	C8			
SUPER FINE SILVER	SM201	MMC		
		001		
SUPER IRON	SM203	RED	H327/MMP	BLACK
			C327 101	H12 MMP
				C33 047

F RF-51K-10, 44-12237, Lt. Watts/Lt. Taylor, 45th TRS, 67th TRG, Kimpo AB (K-14), Korea, 1952

The 45th TRS was activated on September 3, 1950 at Itazuke air base in Japan. Its equipment consisted of F-51 and RF-51 versions of Mustang. Together with 15th TRS (RF-80) and 12th TRS (RB-26) it was under command of 57th TRG led by no one else than Col. Karl I. Polifka, the leading USAF expert on aerial reconnaissance. The reconnaissance Mustangs escorted by the standard Mustang fighters initially flew out of Komaki air base in Japan. Once the situation and airport equipment permitted in March 1951 they transferred to the Korean peninsula. First to Taegu air base and in August of the same year to Kimpo air base from where it operated until the end of hostilities. One of the 45th TRS aircraft nicknamed Polka Dot thanks to its colorful markings on the propeller spinner, wingtips and tail surfaces was this Mustang named Punkin. Under its windshield it carried the symbols of ten reconnaissance missions. Its career was ended on the last day of 1952 by the anti-aircraft fire near Singo-san. It also cut short the life of its pilot...

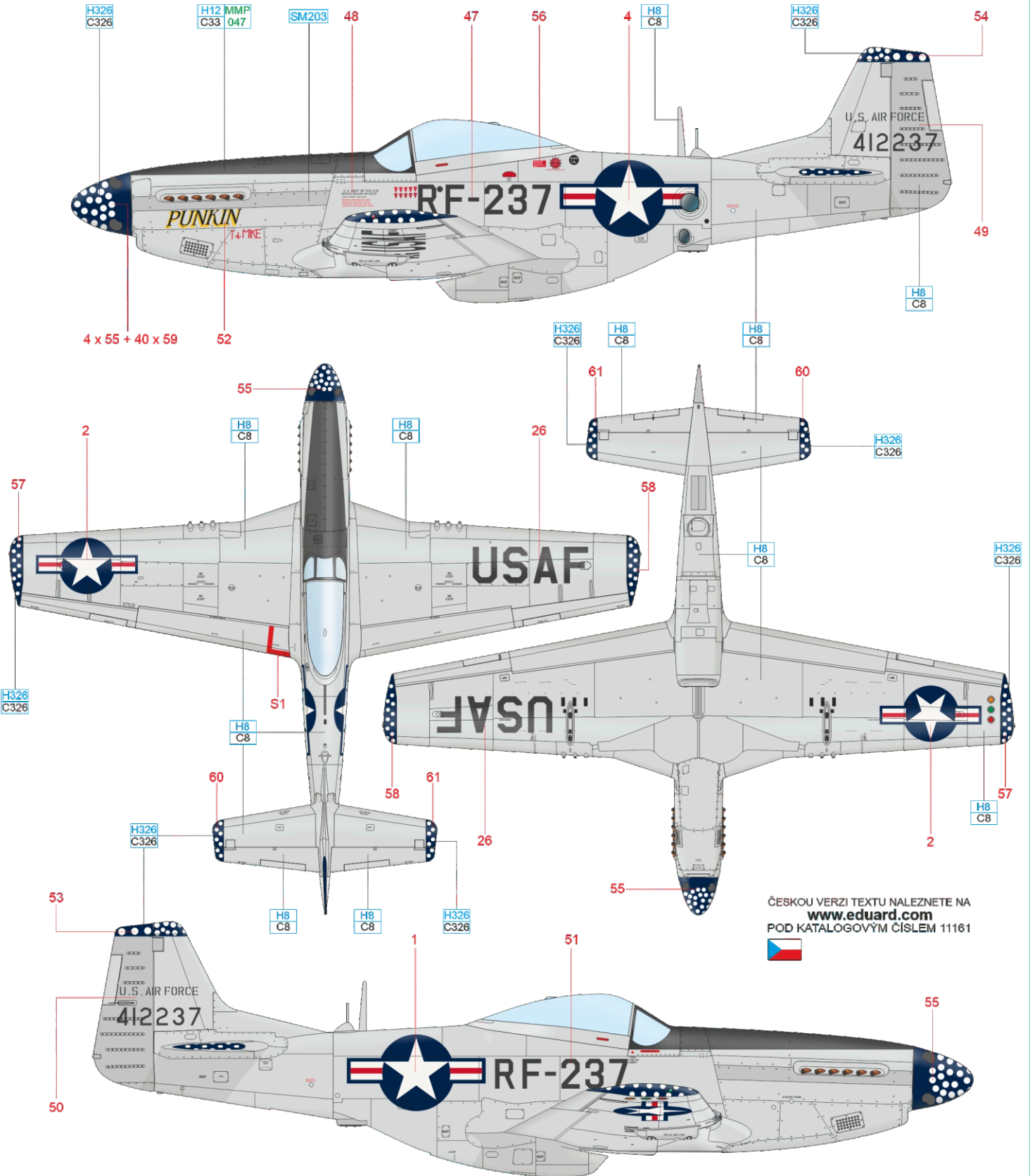

ČESKOU VERZI TEXTU NALEZNETE NA
www.eduard.com
 POD KATALOGOVÝM ČÍSLEM 11161



SILVER	H8	C8
SUPER IRON	SM203	
BLUE	H326	C326
BLACK	H12	MMP C33 047

This Mustang, christened Little Lynn, proudly carries more than hundred little camera symbols representing the completed missions during the Korean War. It was flown by Dallas, Texas native, and a WWII veteran Lt. Grover Jim Isbell. The Korean War was not the last conflict he participated in. He also fought in Vietnam and retired as Major General. His Mustang survived the Korean War and after the end of hostilities continued to fly with the Arkansas Air National Guard in 154th TRS.

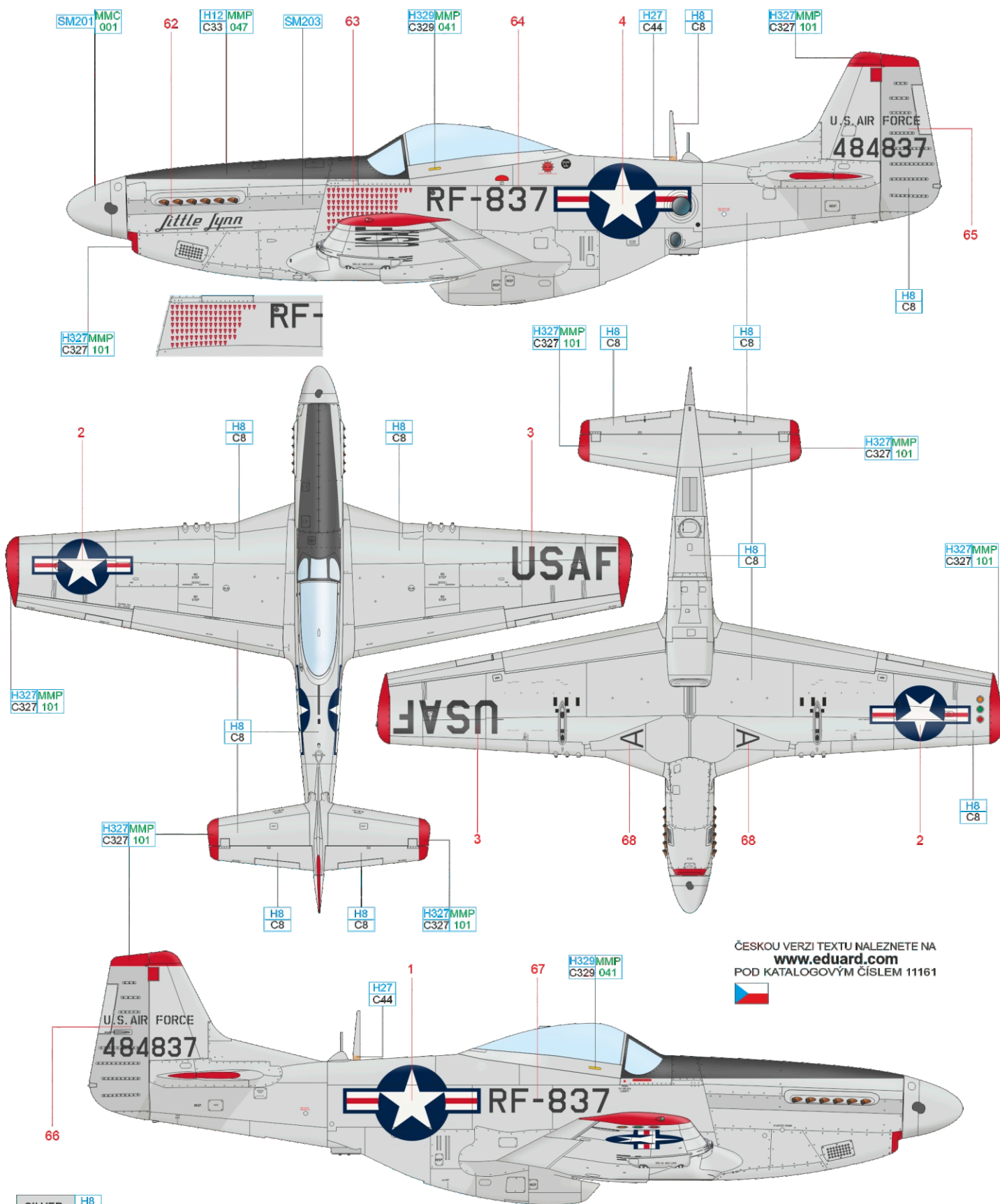

ČESKOU VERZI TEXTU NALEZNETE NA
www.eduard.com
POD KATALOGOVÝM ČÍSLEM 11161



SILVER	H8						
	C8						
SUPER FINE SILVER	SM201	MMC					
		001					
SUPER IRON	SM203	TAN	H27	YELLOW	H329/MMP	RED	H327/MMP
			C44		C329 041		C327 101
						BLACK	H12/MMP
							C33 047

In the beginning of the Korean conflict the South Korean air forces were equipped with communication and training aircraft only. Therefore ten Mustangs were released for the US stocks and training of selected Korean pilots took place in Japan under the command of Maj. Hess. Under his leadership the unit designated Bout One transferred back to the Korean peninsula from where the sorties were flown first by the American instructors and then, after their piloting skills improved, by the Korean pilots. Col. Hess together with LTC Russell L. Blaisdell and S/Sgt Merle Y. Strang organized an airlift to Jeju island for thousands of Korean orphans fleeing the advancing North Korean and Chinese soldiers aiming to capture Seoul. The Mustang flown in combat by Col. Hess carried the numeral 18 on the fuselage and the nose was decorated with the Korean inscription "I fly with faith".

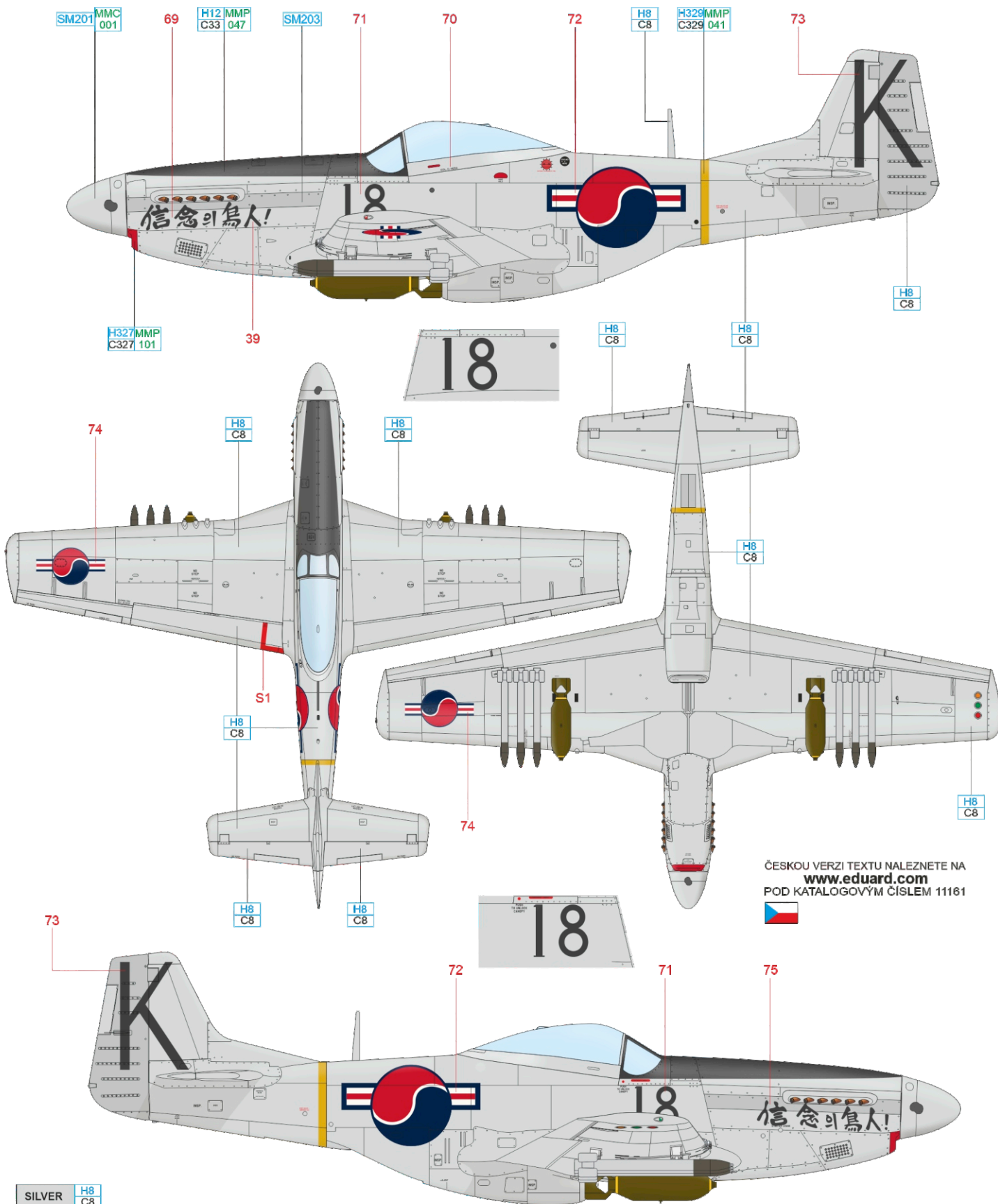

ČESKOU VERZI TEXTU NALEZNETE NA
www.eduard.com
 POD KATALOGOVÝM ČÍSLEM 11161



SILVER	H8 C8
SUPER FINE SILVER	SM201 MMC 001
SUPER IRON	SM203
YELLOW	H329MMP C329 041
RED	H327MMP C327 101
BLACK	H12MMP C33 047

F-51D-25, A68-809 (45-11474), W/Cdr Louis T. Spence, CO of No. 77 Squadron RAAF, Iwakuni, Japan, August 1950

After November 1948 No. 77 Squadron equipped with F-51D Mustang was the only Australian unit incorporated into the British Commonwealth occupation forces and in summer 1950 was preparing to return to Australia. After the outbreak of the war in Korea the unit's transfer was canceled and as per General MacArthur's request attached to 5th AF. No.77 Squadron, led by W/Cdr Lou Spence, flew its first sortie on July 2, 1950 from Iwakuni air base in Japan. Lou Spence, a WWII veteran with No. 3 Squadron RAAF in North Africa and No. 452 Squadron RAAF commander in Australia, led the unit until September 9, 1950, when he was killed during the napalm raid on Angang-ni. It remains unclear if the aircraft crashed into the city due to the enemy fire or pilot's error.

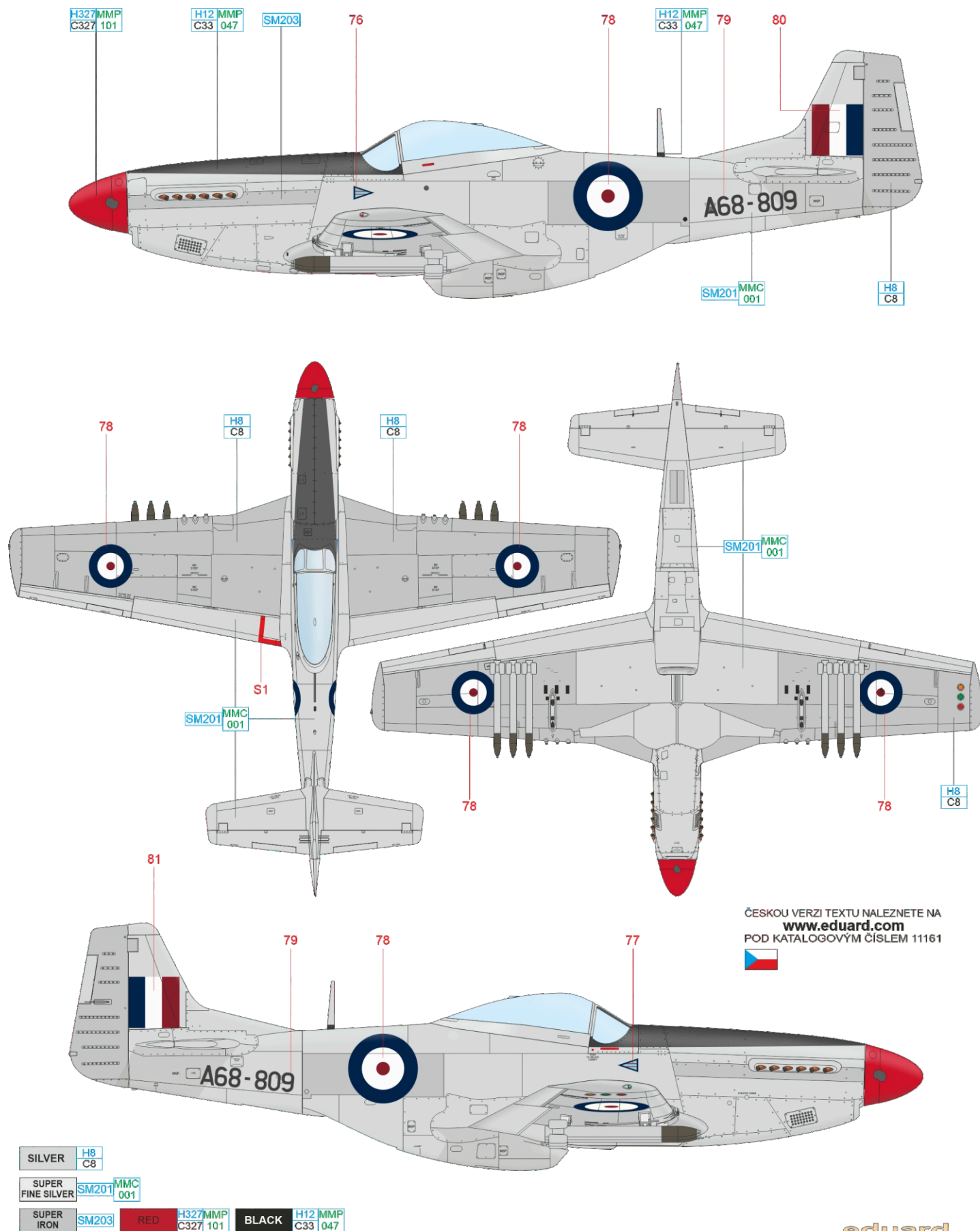

ČESKOU VERZI TEXTU NALEZNETE NA www.eduard.com POD KATALOGOVÝM ČÍSLEM 11161



J P-51D-30, 44-74863, No. 2 „Flying Cheetahs“ Squadron SAAF, Chinhae AB (K-10), Korea, 1952

Another unit operating under the USAF command was No. 2 Squadron SAAF manned by volunteer pilots from South Africa. They arrived in Japan aboard a ship on November 1, 1950 and after a necessary conversion training on P-51 the unit led by Commandant Servaas van Bred Theron was incorporated into the 18th FBG. Until the end of the Korean conflict they flew combat missions in support of the ground troops and to destroy the North Korean and Chinese logistics. In February 1953 the unit converted to F-86 Sabre jets. During the Korean war No. 2 Squadron SAAF pilots flew 12,067 combat missions which were mostly the attacks on the ground targets.

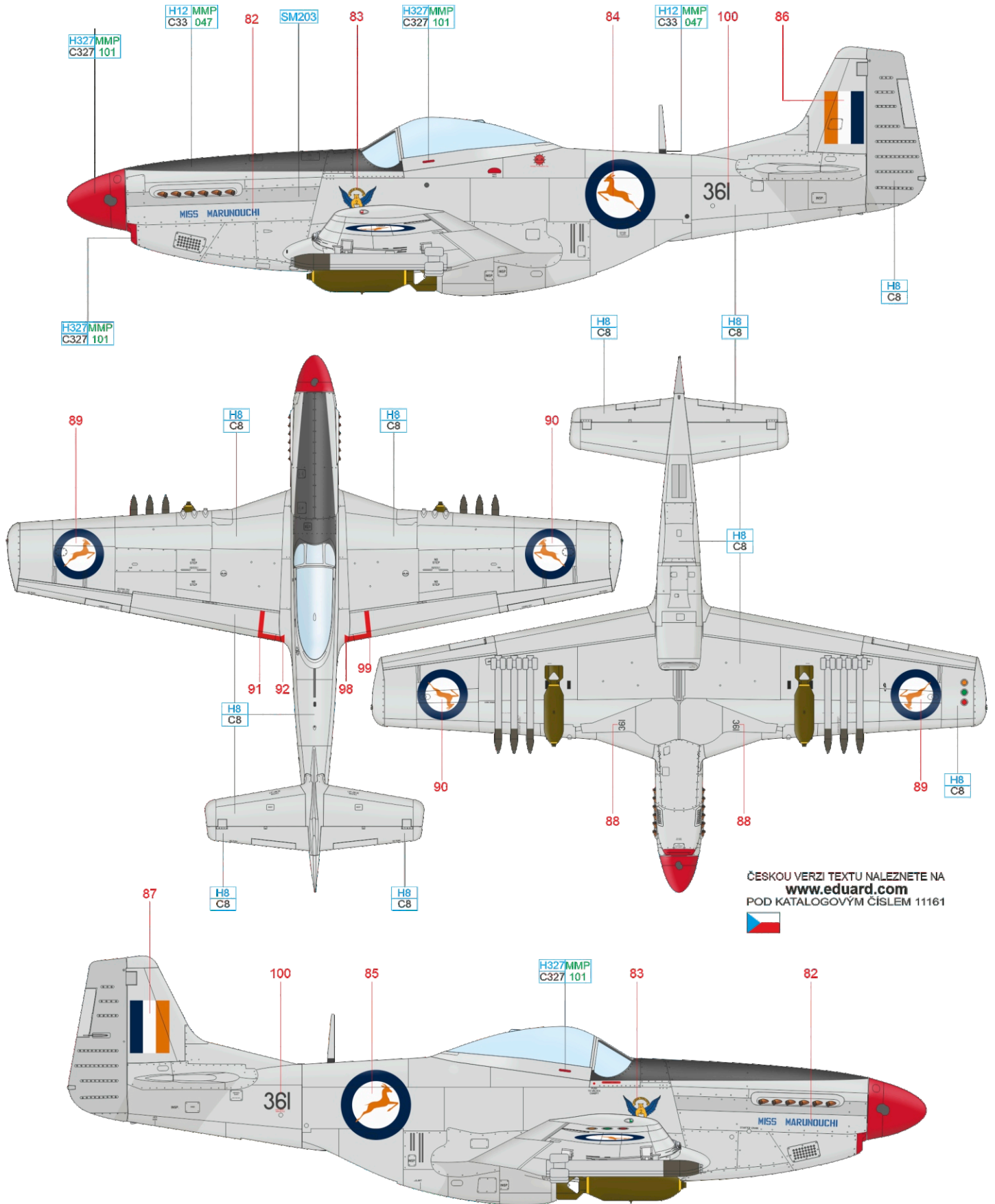

ČESKOU VERZI TEXTU NALEZNETE NA
www.eduard.com
 POD KATALOGOVÝM ČÍSLEM 11161



SILVER	H8 C8
SUPER IRON	SM203
RED	H327/MMP C327 101
BLACK	H12/MMP C33 047

F-6D/K, RF-51 ALUMINIUM LACQUER PAINTED AREAS

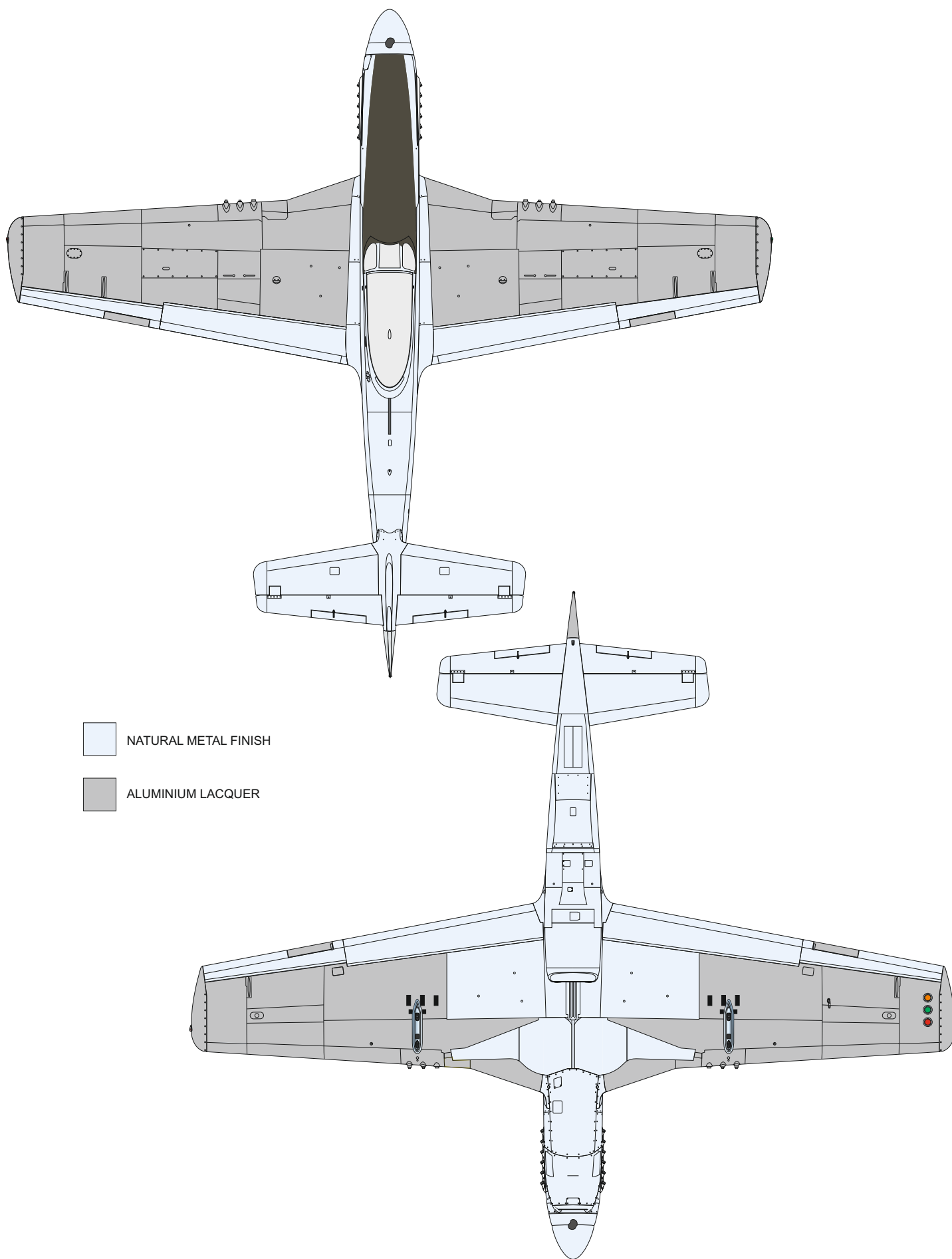

OVERHAULED MUSTANGS WERE
OVERPAINTED WITH ALUMINIUM COLOR

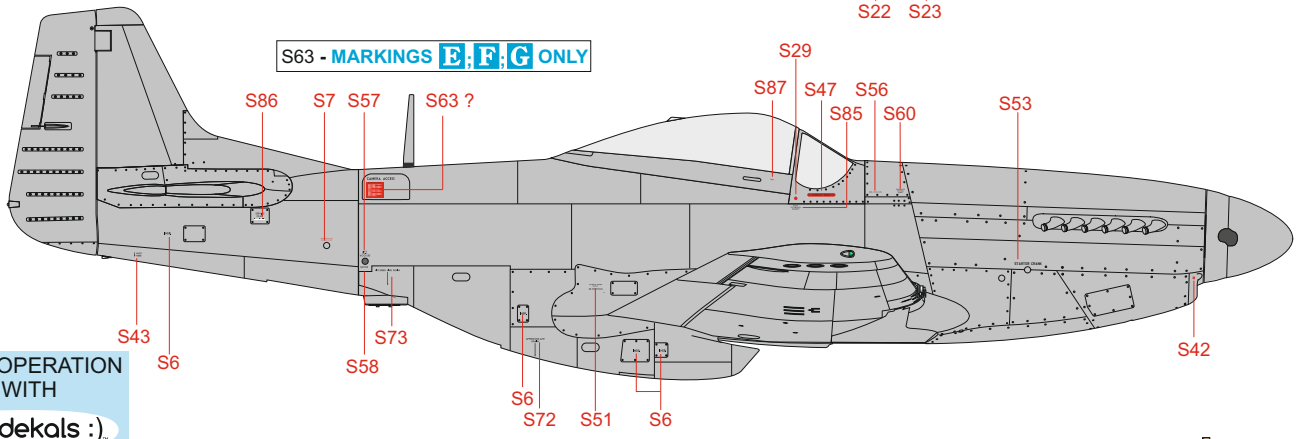
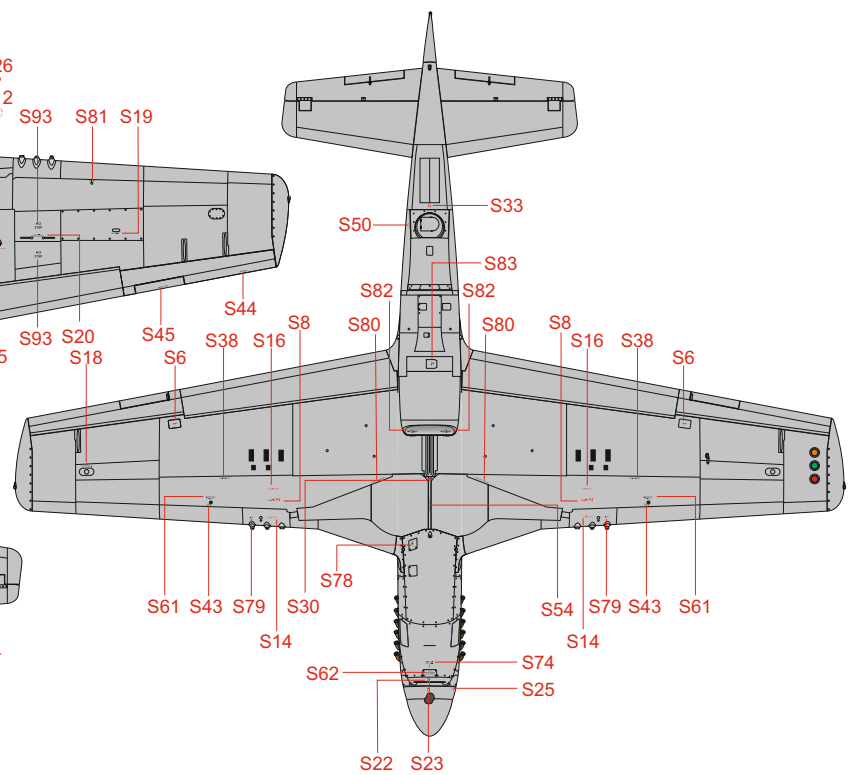
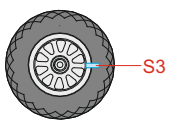
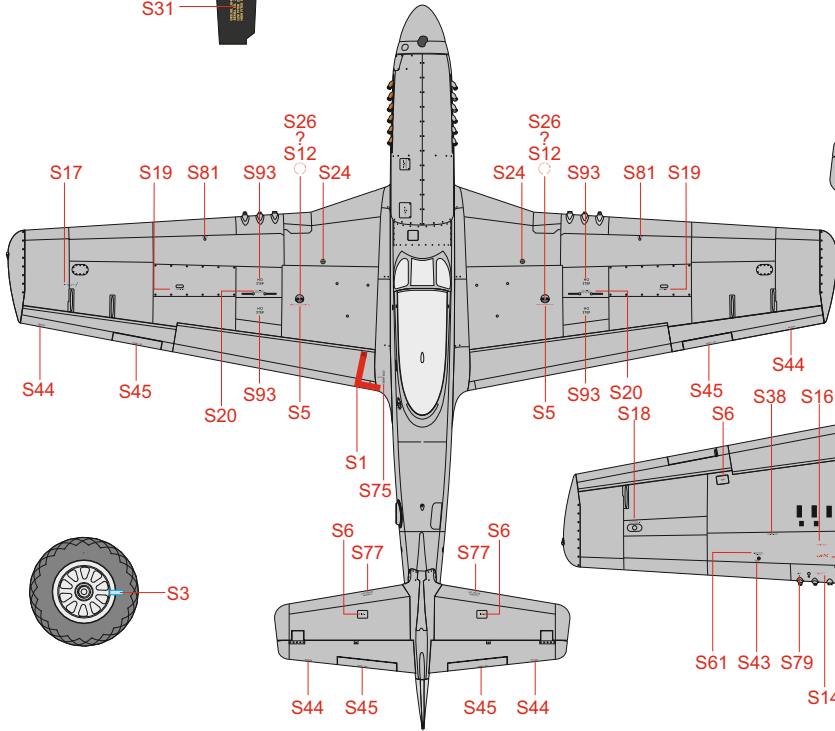
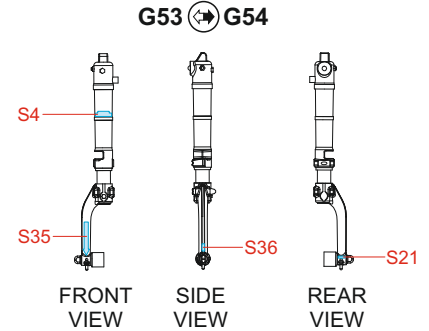
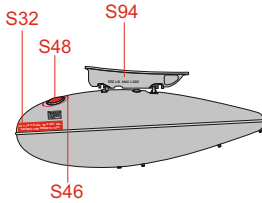
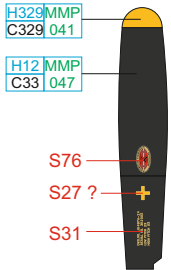
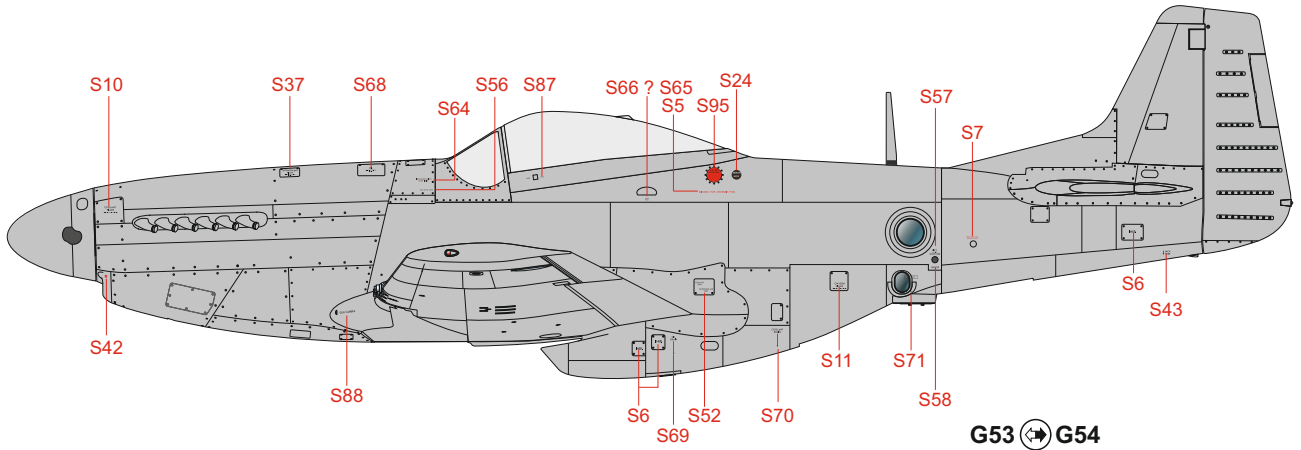

S63 - MARKINGS E, F, G ONLY

IN COOPERATION WITH
fündekals :)

